

Invacare® Action® 3 NG

sv **Mediumaktiv rullstol**
Bruksanvisning

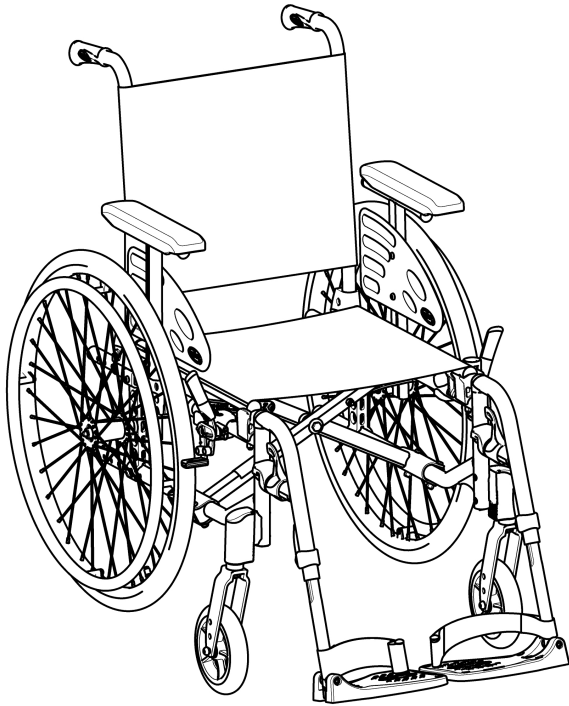

Den här bruksanvisningen måste ges till användaren.
Innan du använder produkten måste du läsa denna bruksanvisning och
spara den för framtida behov.



Yes, you can.®

©2021 Invacare Corporation

Med ensamrätt. Innehållet får inte ges ut på nytt, mångfaldigas eller förändras helt eller delvis utan föregående skriftligt tillstånd från Invacare Corporation. Varumärken betecknas med ™ och ®. Samtliga varumärken tillhör eller är licensierade till Invacare Corporation eller dess dotterbolag om ingenting annat anges.

Innehållsförteckning

1 Allmänt	5
1.1 Inledning	5
1.2 Symboler som används i det här dokumentet	5
1.3 Information om garanti	5
1.4 Ansvarsbegränsning	6
1.5 Överensstämmelse	6
1.5.1 Produktspecifika standarder	6
1.6 Produktlivslängd	6
2 Säkerhet	7
2.1 Säkerhetsinformation	7
2.2 Säkerhetsutrustning	9
2.3 Etiketter och symboler på produkten	9
3 Produktöversikt	12
3.1 Produktbeskrivning	12
3.2 Avsedd användning	12
3.3 Rullstolens huvuddelar	13
3.4 Parkeringsbromsar	14
3.5 Ryggstöd	15
3.5.1 Ryggstödsklädsel standard	15
3.5.2 Klädsel till justerbart ryggstöd	15
3.5.3 Ryggstödsklädselns höjd	16
3.5.4 Fast ryggstöd	17
3.5.5 Nedfällbart ryggstöd	17
3.5.6 Luta ryggstödet	17
3.5.7 Vinkeljusterbart ryggstöd (-15°/+15°)	18
3.5.8 Ryggbygel	19
3.5.9 Körhandtag	21
3.6 Stänkskydd	22
3.7 Armstöd	22
3.7.1 Rörformigt armstöd, justerbart i höjddled, vridbart	23
3.7.2 Armstöd, steglöst höjjusterbart, löstagbart	23
3.7.3 Armstöd, höjjusterbart, löstagbart	24
3.7.4 Armstöd, fällbart och löstagbart	24
3.7.5 Armstöd, höjjusterbart, fällbart och löstagbart	25
3.8 Benstöd	26
3.8.1 Svängbara, vinkelfasta benstöd	26
3.8.2 Svängbara, vinkeljusterbara benstöd	27
3.9 Tippskydd	29
3.10 Sittdyna	31
4 Tillval	32
4.1 Komfort-versionen	32
4.2 Transitversionen	32
4.3 Enarmsdrift, DHR	33
4.4 Enhandsdrift med spak	35
4.5 Höftbälte	36
4.6 Huvudstöd	37
4.7 Lateralastöddynor (endast för justerbart ryggstöd)	38
4.8 Trampör	39
4.9 Brickbord	39
4.10 Armbricka	40
4.11 Lägga till en dyna för armbricka	42
4.12 Droppstativ	42
4.13 Transithjul	43
4.14 Luftpump	44
4.15 Reflexer	44
4.16 Kåphållare	44
5 Inställningar	45
5.1 Säkerhetsinformation	45
6 Använda rullstolen	46
6.1 Säkerhetsinformation	46
6.2 Bromsa under färd	47
6.3 Flytta till/från rullstolen	48
6.4 Köra och styra rullstolen	49
6.5 Manövrera rullstolen över trappsteg och trottoarkanter	50
6.6 Köra upp- och nedför trappor	51

6.7	Manövrera rullstolen på ramper och lutande underlag	52
6.8	Stabilitet och balans när du sitter i rullstolen	54
7	Transport	56
7.1	Säkerhetsinformation	56
7.2	Fälla ihop och fälla upp rullstolen	56
7.3	Lyfta rullstolen	57
7.4	Ta av och montera drivhjulen	58
7.5	Transportera den manuella rullstolen utan brukare	58
7.6	Transportera rullstolen i ett fordon när brukaren sitter i den	59
8	Underhåll	65
8.1	Säkerhetsinformation	65
8.2	Underhållsschema	65
8.3	Rengöring och desinfektion	67
8.3.1	Allmän säkerhetsinformation	67
8.3.2	Rengöringsintervall	68
8.3.3	Rengöring	68
8.3.4	Tvätt	68
8.3.5	Desinfektion	69
9	Felsökning	70
9.1	Säkerhetsinformation	70
9.2	Identifiera och åtgärda problem	71
10	Återanvändning	73
10.1	Förvaring	73
10.2	Kassering	73
10.3	Rekonditionering	73
11	Teknisk Data	74
11.1	Mått och vikt	74
11.2	Maxvikt för borttagbara delar	75
11.3	Däck	76
11.4	Material	76
11.5	Miljöförhållanden	77

1 Allmänt

1.1 Inledning

Den här bruksanvisningen innehåller viktig information om hantering av produkten. Läs igenom bruksanvisningen noga och följ säkerhetsinstruktionerna för att försäkra dig om att du använder produkten på ett säkert sätt.

Observera att det kan finnas avsnitt i den här bruksanvisningen som inte gäller för din produkt eftersom bruksanvisningen avser alla tillgängliga modeller (vid tidpunkten för tryckning). Om inget annat anges hänvisar varje avsnitt i den här bruksanvisningen till alla modeller av produkten.

De modeller och konfigurationer som är tillgängliga i ditt land återfinns i de landsspecifika försäljningsdokumenten.

Invacare förbehåller sig rätten att ändra produktspecifikationerna utan ytterligare meddelande.

Kontrollera att du har den senaste versionen av den här bruksanvisningen innan du läser den. Du hittar den senaste versionen som PDF-fil på webbplatsen för Invacare.

Om du tycker att teckensnittsstorleken i den tryckta versionen av bruksanvisningen är svår att läsa kan du ladda ned PDF-versionen från webbplatsen. Du kan sedan förstora PDF-filen på skärmen till en teckensnittsstorlek som passar dig bättre.

Kontakta en Invacare-representant om du vill ha mer information om produkten, till exempel produktsäkerhetsmeddelanden och produktåterkallelser. Adresser finns i slutet av det här dokumentet.

Om en allvarlig incident inträffar med produkten bör du informera tillverkaren och den behöriga myndigheten i ditt land.

1.2 Symboler som används i det här dokumentet

Symboler och signalord som används i det här dokumentet och gäller för faror eller farliga förfaranden som kan leda till personskador eller skador på egendom. Symbolerna definieras nedan.



WARNING

Anger en riskfylld situation som kan leda till allvarlig skada eller dödsfall om den inte undviks.



FÖRSIKTIGT

Anger en riskfylld situation som kan leda till lättare skada om den inte undviks.



VIKTIGT

Anger en riskfylld situation som kan leda till produktskada om den inte undviks.



Tips och rekommendationer

Ger användbara råd, rekommendationer och information för en effektiv och problemfri användning.

1.3 Information om garanti

Vi tillhandahåller en tillverkargaranti för produkten i enlighet med våra allmänna affärsvillkor i respektive land.

Garantianspråk kan endast göras genom den leverantör som tillhandahöll produkten.

1.4 Ansvarsbegränsning

Invacare ansvarar inte för skador som uppkommer till följd av

- att bruksanvisningen inte följs
- felaktig användning
- normalt slitage
- felaktig montering eller inställning som utförs av köparen eller tredje part
- tekniska ändringar
- obehöriga ändringar och/eller användning av olämpliga reservdelar.

1.5 Överensstämmelse

Kvalitet är absolut grundläggande för företagets verksamhet, och vi arbetar i enlighet med standarden ISO 13485.

Den här produkten är CE-märkt i enlighet med den medicintekniska förordningen 2017/745 klass 1. Lanseringsdatum för produkten anges i CE:s försäkran om överensstämmelse.

Vi arbetar ständigt på att se till att företaget påverkar lokal och global miljö så lite som möjligt.

Vi använder endast material och komponenter som följer REACH-direktivet.

1.5.1 Produktspecifika standarder

Rullstolen har testats i enlighet med EN 12183. Ett antändlighetstest ingår.

Kontakta din lokala representant för Invacare om du vill ha mer information om lokala standarder och bestämmelser. Adresser finns i slutet av det här dokumentet.

1.6 Produktlivslängd

Denna produkts förväntade livslängd är fem år när den används dagligen i enlighet med de säkerhetsinstruktioner, underhållsintervall och korrekt användning som anges i denna manual. Den faktiska livslängden kan variera beroende på hur mycket och intensivt produkten används.

2 Säkerhet

2.1 Säkerhetsinformation

Det här kapitlet innehåller viktig information om säkerhet för rullstolsanvändaren och dennes eventuella assistent samt information för en säker och problemfri användning av rullstolen.



WARNING!

Risk för dödsfall eller allvarlig skada

Vid brand eller rök utsätts rullstolsbrukare för en särskilt stor risk för dödsfall eller allvarlig skada, då de inte kan förflytta sig bort från källan till elden eller röken. Tända tändstickor, tändare och cigaretter kan orsaka öppna lågor kring rullstolen eller på kläderna.

- Undvik att använda eller förvara rullstolen i närheten av öppna lågor eller brännbara produkter.
- Rök inte under användning av rullstolen.



WARNING!

Risk för olyckor och allvarlig skada

Olyckor som medför allvarliga skador kan uppstå om rullstolen är feljusterad.

- Justeringar på rullstolen måste alltid utföras av en behörig tekniker.



WARNING!

Risk för att du välter

Förhållandet mellan positionen av drivhjulets axel och positionen på ryggstödet kan påverka rullstolens stabilitet.

- En position mer framåt gör rullstol mindre stabil och ökar risken för att tippa bakåt, men förbättrar manövrerbarheten genom ett bättre greppläge för styrningarna och en kort vändradie.
- På samma sätt gör en position på drivjulaxeln som är mer bakåt att rullstolen blir mer stabil och svårare att luta, men manövrerbarheten minskar.
- Beroende på brukarens förmåga och de specifika säkerhetsgränserna kan minskningen av rullstolens stabilitet kompenseras med installation av ett tippskydd.



WARNING!

Risk vid lutning

Drivjulaxelns läge och rullstolens ryggstödsvinkel är två viktiga justeringar som kan påverka stabiliteten när du sitter i rullstolen.

- Dessa ändringar och eventuella justeringar av framhjulens lägen och/eller gaffelvinkeln på din rullstol får endast utföras enligt direktiv från en behörig tekniker som fullständigt har riskbedömt konsekvenserna av ändringar av rullstolens konfiguration. Rådgör därför med din auktoriserade leverantör.



VARNING!

Risk för olycka om inte körstilen anpassas till omständigheterna

Det finns risk för sladd på vått underlag, grus eller ojämn terräng.

- Anpassa alltid hastigheten och körstilen till omständigheterna (väder, underlag, körförmåga osv.).



VARNING!

Risk för personskador

Vid en kollision riskerar du att skada kroppsdelar som befinner sig utanför rullstolen (t.ex. fötter eller händer).

- Undvik obromsade kollisioner.
- Kör aldrig rakt in i föremål.
- Kör försiktigt genom smala passager.



VARNING!

Risk för att tappa kontrollen över rullstolen

I hög hastighet finns det risk för att du tappar kontrollen över rullstolen och välter.

- Kör aldrig fortare än 7 km/h.
- Undvik kollisioner i allmänhet.



FÖRSIKTIGT!

Risk för att du bränner dig

Rullstolens delar kan bli mycket varma om de utsätts för yttre värmekällor.

- Utsätt inte rullstolen för starkt solljus före användning.
- Innan du använder rullstolen ska du känna efter om delar som kommer i kontakt med huden är varma.



FÖRSIKTIGT!

Risk för att du klämmer fingrarna

Det finns alltid en risk för att t.ex. fingrar eller armar fastnar i rullstolens rörliga delar.

- Se till att inget fastnar när du aktiverar fäll- eller införingsmekanismerna på rörliga delar såsom drivhjulets löstagbara axel, ryggstödet eller tippskyddet.



FÖRSIKTIGT!

Tipprisk

Ytterligare belastning (ryggsäck eller liknande) som hängs på rullstolens ryggstödsrör kan påverka rullstolens stabilitet bakåt, särskilt när den används i kombination med vinklinsbara ryggstöd.

- Invacare rekommenderar starkt att tippskydd används (finns som tillval) när ytterligare belastning hängs över ryggstödsrören.

**FÖRSIKTIGT!****Risk för personskador**

- Om du har ett trycksår eller skadad hud ska du skydda din skada så att den inte kommer i direkt kontakt med enhetens klädsel. Kontakta hälso-och sjukvårdspersonal för medicinska råd.

**FÖRSIKTIGT!****Risk för personskador**

- När rullstolen används i kombination med en annan enhet gäller båda enheternas begränsningar för kombinationen. Exempelvis kan brukarens maxvikt för enheten vara lägre.
- Använd endast i kombinationer med andra enheter som är tillåtna enligt Invacare. Kontakta en auktoriserad leverantör för mer information.
 - Innan användning ska du läsa bruksanvisningen för varje enhet och kontrollera begränsningarna.

2.2 Säkerhetsutrustning

**VARNING!****Olycksrisk**

- Säkerhetsutrustning som är felaktigt inställd eller som inte längre fungerar (bromsar, tippskydd) kan orsaka olyckor.
- Kontrollera alltid att säkerhetsutrustningen fungerar innan du använder rullstolen och se till att den kontrolleras regelbundet av en behörig tekniker, förskrivare eller annan person med relevant utbildning.

**FÖRSIKTIGT!****Risk för personskador**

- Delar som ej är original eller som är felaktiga kan påverka produktens funktion och säkerhet.
- Använd endast originaldelar för den produkt som används.
 - På grund av regionala skillnader ska du kontrollera din lokala Invacare-katalog eller webbplats för tillgängliga tillval eller kontakta din lokala Invacare-representant. Adresser finns i slutet av det här dokumentet.

Säkerhetsutrustningens funktioner beskrivs i kapitel 3 *Produktöversikt, sida 12.*



2.3 Etiketter och symboler på produkten

Serienummeretikett

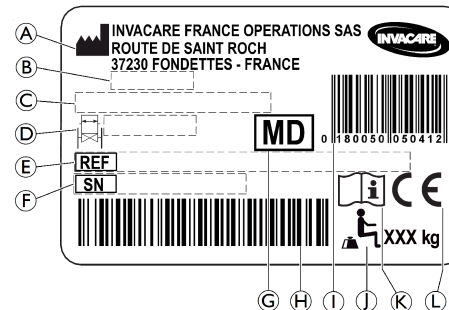
Serienummeretiketten sitter på rullstolens ram och innehåller följande information:



- Ⓐ Tillverkarens adress
- Ⓑ Tillverkningsdatum
- Ⓒ Produktbeskrivning
- Ⓓ Sittbredd
- Ⓔ Referensnummer
- Ⓕ Serienummer
- Ⓖ Medicinteknisk produkt
- Ⓗ Streckkod för serienummer
- Ⓘ EAN/HMI-streckkod
- Ⓙ Brukarens maxvikt
- Ⓚ Läs bruksanvisningen
- Ⓛ Europeisk överensstämmelse

	Läs bruksanvisningen
	Indikerar en riskfylld situation som kan leda till allvarlig skada eller dödsfall om den inte undviks.

Varningsetikett för ej låsbara sidostöd

	Lyft inte rullstolen med hjälp av de ej låsbara sidodelarna.
---	--

Informationsetikett om höftbälte

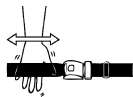
	Höftbältet sitter korrekt när det finns precis tillräckligt med utrymme så att du kan föra in handen mellan kroppen och bältet.
---	---

Informationsetikett om mekanisk ryggstödslutning

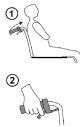
	Tryck på ryggstödsrören (1) innan du använder spakarna (2) för att låsa upp det automatiskt låsta säkerhetssystemet. Etiketten sitter på ryggstödsrörets övre del (höger sida).
---	---

Karbinhakesymboler

Beroende på utförande kan vissa rullstolar användas som sits i ett motorfordon, andra inte.

 ISO 7176-19	<p>Fästpunkter där fastspänningsremmar ska fästas om rullstolen transporteras i ett motorfordon medan brukaren sitter i den. Den här symbolen finns bara på rullstolar som beställs med en transportsats som tillval.</p>
--	---

	<p>VARNINGSSYMBOL Denna rullstol är inte utformad för persontransport i ett motorfordon. Denna symbol sitter på ramen nära serienummeretiketten.</p>
---	---

3 Produktöversikt

3.1 Produktbeskrivning

Detta är en mediumaktiv rullstol med nedre tvärgående fällmekanism och svängbara benstöd.



VIKTIGT!

- Rullstolen tillverkas och konfigureras individuellt enligt specifikationerna i beställningen. Specifikationen måste upprättas av vårdpersonal i enlighet med brukarens krav och hälsotillstånd.
 - Kontakta vårdpersonal om du vill anpassa rullstolens konfiguration.
 - Eventuell anpassning ska utföras av behörig tekniker eller annan person med adekvat utbildning.

3.2 Avsedd användning

Aktivrullstolen, medium, är avsedd att ge rörlighet till personer som är begränsade till sittande ställning och som ofta kör rullstolen själva.

Rullstolen är avsedd för personer i åldrarna 12 år och uppåt (ungdomar och vuxna). Rullstolsbrukarens vikt får inte överskrida maxvikten för brukare som anges i avsnittet Tekniska data och på serienummeretiketten.

Den avsedda användaren är rullstolsanvändaren och/eller en assistent.

Användaren ska vara fysiskt och psykiskt kapabel att framföra rullstolen på ett säkert sätt (t.ex. köra, styra, bromsa).

Rullstolen får användas inomhus och utomhus på jämnt underlag och i tillgänglig terräng.

Indikationer

- Betydande till helt nedsatt rörlighet på grund av strukturell och/eller funktionell skada i de nedre extremiteterna.
- Tillräcklig styrka och greppfunktion i armar och händer för att köra rullstolen.

Det finns inga kända kontraindikationer när rullstolen används som avsett.

3.3 Rullstolens huvuddelar

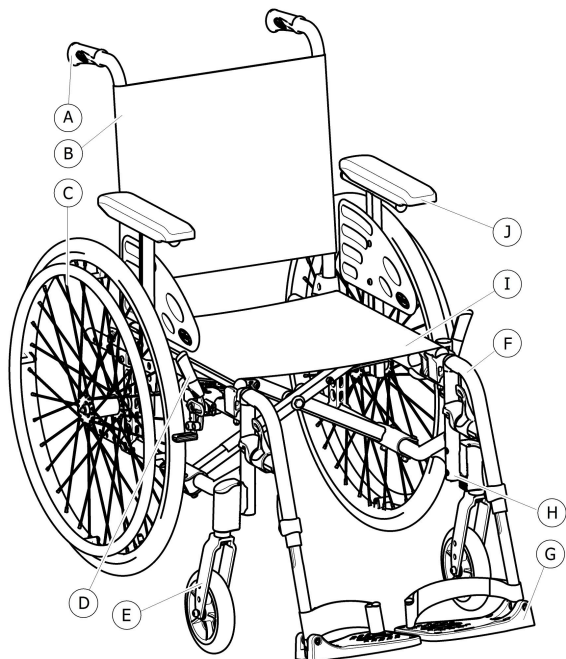

- Ⓐ Ryggstöd
- Ⓑ Ryggstöd
- Ⓒ Knapp för löstagbar axel
- Ⓓ Manuell hjulbroms
- Ⓔ Framgaffel med länkhjul
- Ⓕ Benstöd, avtagbara
- Ⓖ Fotstöd
- Ⓗ Ram
- Ⓘ Sits
- Ⓙ Armstöd

i Rullstolens utrustning kan skilja sig från bilden eftersom varje rullstol tillverkas separat enligt de beställda specifikationerna.

3.4 Parkeringsbromsar

Parkeringsbromsen används för att låsa rullstolen när den är stillastående för att hindra att den rullar iväg.



VARNING!

Risk för att välta vid kraftig inbromsning

Om du aktiverar parkeringsbromsarna medan du befinner dig i rörelse finns det risk för att du tappar kontrollen över rullstolens riktning. Den kan då stanna mycket plötsligt, vilket kan leda till att du kolliderar med något eller trillar ur rullstolen.

- Aktivera aldrig parkeringsbromsarna när du befinner dig i rörelse.



VARNING!

Risk för att tappa kontrollen över rullstolen

- Parkeringsbromsarna måste användas samtidigt.
- Försök inte bromsa rullstolens fart med parkeringsbromsarna.
- Luta dig inte mot parkeringsbromsarna för att få stöd eller för att förflyttas.



VARNING!

Risk för att du välter

Parkeringsbromsarna fungerar inte som de ska om det är för lite luft i däcken.

- Kontrollera att däcktrycket är korrekt, 11.3 *Däck, sida 76.*



FÖRSIKTIGT!

Klämrisk

Det kan finnas ett litet mellanrum mellan drivhjulet och parkeringsbromsen där det finns risk för att fastna med fingrarna.

- Akta fingrarna för rörliga delar när du använder bromsen, håll alltid handen på bromsspaken.



Avståndet mellan bromsbacken och däckets kan justeras. Justeringen måste utföras av en behörig tekniker.

Standardbroms

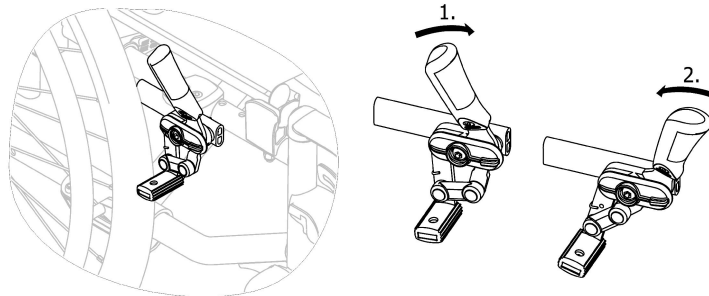

1. Aktivera bromsen genom att trycka bromsspaken framåt med handflatan så långt som möjligt.
2. Dra bromsspaken bakåt med fingrarna för att lossa bromsen.

Dragbroms

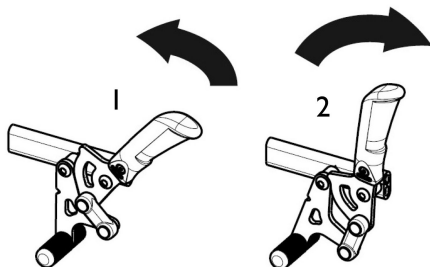

1. Dra bromsspaken bakåt med fingrarna så långt som möjligt för att aktivera bromsen.
2. Lossa bromsen genom att trycka bromsspaken framåt med handflatan.

 Spaken på körhandtaget kan fällas bakåt för att underlätta förflyttning. Dra spaken uppåt och fäll den bakåt.

Enhandsbroms (finns som tillval)

Med den här handbromsen kan användaren immobilisera rullstolen med en hand (en bromsspak, på höger eller vänster sida).

3.5 Ryggstöd

Det finns tre typer av ryggstöd: fast, fällbart och lutningsbart.



VARNING!

Risk för personskador på assistenten och skador på rullstol

Att luta rullstolen med en tung brukare sittande i den kan skada assistentens rygg och orsaka skador på rullstolen.

- Se till att du säkert kan kontrollera rullstolen med en tung brukare innan du utför en lutningsmanöver.

3.5.1 Ryggstödsklädsel standard



En ryggstödsklädsel standard finns tillgänglig för alla ryggstödstyper. Sådan klädsel kan inte justeras.



VARNING!

Tipprisk

Om ryggstödsklädseln standard blir för slack förrändras rullstolens balanspunkt.

- En för slack standard ryggstödsklädsel måste bytas ut av en behörig tekniker eller annan person med adekvat utbildning.

3.5.2 Klädsel till justerbart ryggstöd

Du kan ställa in hur tajt ryggstödsklädseln ska sitta.

Ställa in ryggstödsklädseln

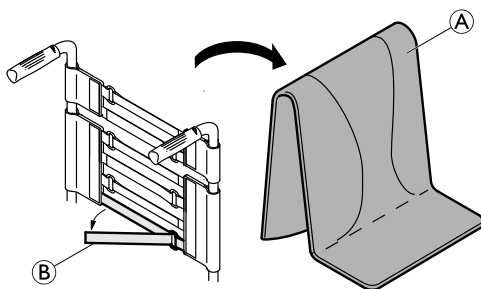

1. Ta bort ryggdynan **A**.
2. Lossa kardborrebanden **B** på baksidan av ryggstödsklädseln genom att dra isär dem.
3. Dra åt eller lossa banden efter behov och sätt sedan ihop dem igen.



VARNING!

Tipprisk

Om banden sitter för löst får rullstolen sämre balanspunkt.
– Kontrollera att banden är ordentligt åtdragna.



VIKTIGT!

– Spänn inte åt banden för hårt eftersom det kan ändra rullstolens mått.



VIKTIGT!

– Dra endast åt banden när rullstolen är uppfälld.

3.5.3 Ryggstödsklädselns höjd

Ryggstödsklädselns höjd kan justeras för alla ryggstödstyper.



VARNING!

Tipprisk

Ytterligare belastning (ryggsäck eller liknande) som hängs på rullstolens ryggstödsstolpe kan påverka rullstolens stabilitet bakåt. Det finns en risk för att rullstolen tippar bakåt vilket kan leda till skada.

- Invacare rekommenderar därför starkt att tippskydd används (finns som tillval) när ytterligare belastning (ryggsäck eller liknande) hängs på ryggstödsstolpen.



Ryggstödsklädselns höjd kan justeras på ryggstödsrören. Justeringen måste utföras av en behörig tekniker eller annan person med adekvat utbildning.

3.5.4 Fast ryggstöd

Fast ryggstöd med 0° och 7° vinkel: för dessa två ryggstöd behövs inte några justeringar.

3.5.5 Nedfällbart ryggstöd

Det går att fälla ned ryggstödet så att rullstolen tar mindre plats vid transport.

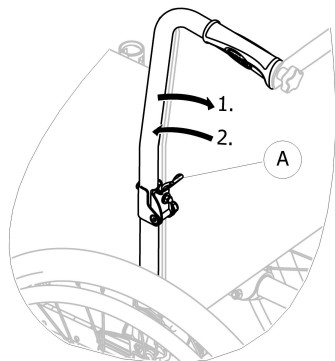

Fälla ned och fälla upp ryggstödet

1. Dra spak **A** uppåt och fäll ned ryggstödet övre del.
2. Fäll upp det igen genom att dra ryggstödet övre del till upprätt läge – det låses på plats automatiskt.

3.5.6 Luta ryggstödet

Användaren kan få en bekvämare sittställning om ryggstödet lutas bakåt.

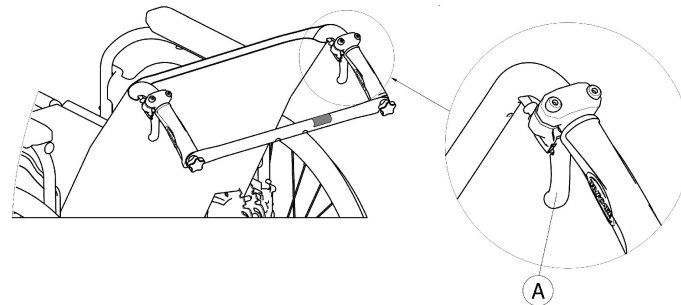

VARNING!

Tipprisk

Flytta inte rullstolen när ryggstödet är i bakåtlutat läge.

- Invacare rekommenderar starkt att tippskydd används (finns som tillval) när ryggstödet är i bakåtlutat läge.

Ryggstödsvinkel

Ryggstödet vinkel kan justeras i fyra steg (0° till 30°) på rullstolar med mekanisk justering, och steglöst på rullstolar med gasfjädrad justering.

**VARNING!****Risk för personskador**

- Utför alltid dessa justeringar innan användaren sätter sig tillrätta i rullstolen så att inga skador uppstår.
- Invacare rekommenderar starkt att tippskydd används (finns som tillval) i kombination med alla drivhjulslägen när du använder ryggstödet med en vinkel som är 12° eller större

**FÖRSIKTIGT!****Det finns en viss klämrisk om inte försiktighet iakttas**

- Det finns alltid en risk att fingrar kläms i mekaniska delar av rullstolen.
- Var försiktig när du aktiverar manöverspakarna på det vinkelställbara ryggstödet.

**VIKTIGT!**

- Tryck på ryggstödsrören innan du använder spakarna så att det automatiskt låsta säkerhetssystemet frigörs.

1. Frigör det automatiskt låsta systemet genom att trycka på ryggstödsrören.
2. Dra samtidigt i manöverspakarna Ⓐ för att få samma vinkel på båda sidorna.
3. Släpp spakarna när du når önskad vinkel.

3.5.7 Vinkeljusterbart ryggstöd (-15°/+15°)

Ryggstödet kan justeras mellan -15° och +15° (steglöst).

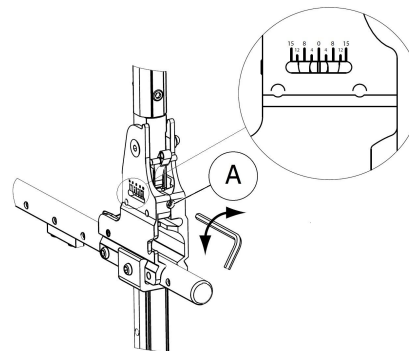

1. Justera ryggstödsvinkeln med den justerbara skruven Ⓐ.
2. Vrid 5 mm-insexnyckeln medurs för negativ vinkel.
3. Alternativt, vrid 5 mm-insexnyckeln moturs för positiv vinkel.
4. Kontrollera att justeringarna till önskad vinkel är lika på båda sidor.

Invacare rekommenderar att justering av ryggstödsvinkeln utförs av en behörig tekniker eller annan person med adekvat utbildning.

**VARNING!****Tipprisk**

Flytta inte rullstolen när ryggstödet är i bakåtlutat läge.

- Invacare rekommenderar starkt att tippskydd används (finns som tillval) när ryggstödet är i bakåtlutat läge.

**VARNING!****Risk för personskador**

- Invacare rekommenderar starkt att tippskydd används (finns som tillval) i kombination med alla drivhjulslägen när du använder ryggstödet med en vinkel som är 12° eller större

**FÖRSIKTIGT!****Risk för obekväm hållning**

En vinkel på mindre än 90° mellan sitsen och ryggstödet är obekväm för vissa användare.

- Denna justering måste utföras av en behörig tekniker eller annan person med adekvat utbildning efter överenskommelse med en förskrivare. Rådgör med leverantören.

3.5.8 Ryggbygel

Det finns två typer av ryggbygel, ett av standardtyp och ett som är fällbart.

Ryggbygel av standardtyp för ryggstödet

Ryggbygel länkar ihop de två körhandtagen, spänner ryggstödsklädseln och måste alltid sitta på plats om ryggstödet har lutningsfunktion.

**FÖRSIKTIGT!**

- Rullstolen får inte rullas framåt med hjälp av ryggbygel. Ryggbygel är ingen körbygel!
- Försök inte lyfta rullstolen i ryggbygel eftersom den kan lossna och gå sönder.
- Akta fingrarna för rörliga delar och vassa kanter för att undvika skador.

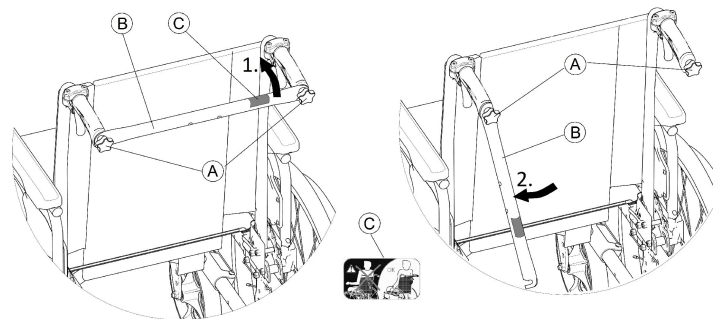
Fälla ned ryggbygel

1. Lossa de två handskruvorna **A** en aning, dra upp ryggbygel **B** och vrid den nedåt längs ryggstödet (på höger eller vänster sida).
2. Fäll ned ryggbygel **B** till vertikalt läge.

Fälla upp ryggbygeln

1. Fäll upp ryggbygeln ⑥.
2. Rikta in ryggbygeln ⑥ med körhandtagen och skjut ned den på handskruven ①.
3. Dra åt handskruven ① och se till att de TVÅ handskruvarna ① är ordentligt åtdragna.



Det är viktigt att se till att ryggbygeln monteras korrekt och att den sitter fast när rullstolen används. Den ska inte hänga lös (se etiketten ③ på ryggbygeln).



Fällbar ryggbyggel för ryggstödet

En fällbar ryggbyggel finns som tillval för att öka ryggstödets stabilitet på rullstolar med höga och breda ryggstöd.



FÖRSIKTIGT!

– Använd inte den fällbara ryggbygeln för att lyfta eller skjuta rullstolen. Den kan gå av.

Fälla ned ryggbygeln

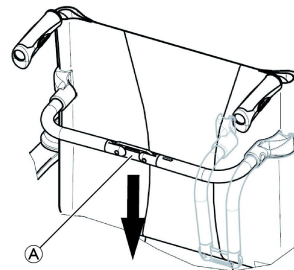

1. Frigör den fällbara ryggbygeln genom att skjuta leden ① nedåt en aning.
2. Fäll ned ryggbygeln.



Den fällbara ryggbygeln frigörs automatiskt när rullstolen fälls ihop.

Fälla upp ryggbygeln

1. Fäll upp ryggbygeln.
2. Lås den fällbara ryggbygeln genom att dra leden ① uppåt en aning.

3.5.9 Körhandtag



VIKTIGT!

- Kontrollera alltid körhandtagen innan du använder rullstolen för att försäkra dig om att handgreppen sitter fast, inte kan vridas och inte kan dras av.

Höjdjusterbara, bakåtriktade körhandtag (tillval)

Med de höjdjusterbara, bakåtriktade körhandtagen kan alla assistenter anpassa handtagen till en bekväm nivå.

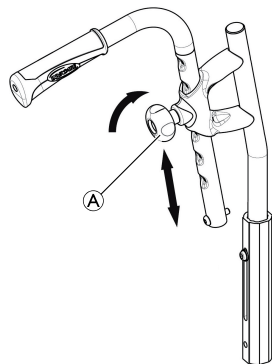

1. Ställ in körhandtagens höjd genom att lossa vredet **A**, dra upp eller ned handtaget till önskat läge och dra åt vredet igen.



FÖRSIKTIGT!

- Om vredet inte dras åt ordentligt kan körhandtaget lossna från ryggröret av misstag när det trycks uppåt.
- Se till att vredet dras åt ordentligt.

Höjdjusterbara, integrerade körhandtag (tillval)

Med de höjdjusterbara, integrerade körhandtagen kan alla assistenter anpassa handtagen till en bekväm nivå.

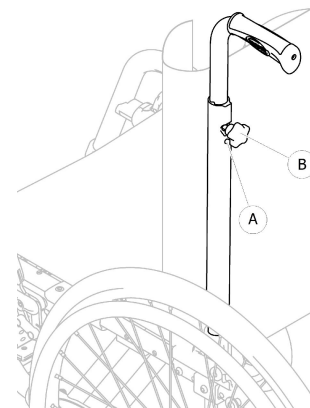

1. Ställ in körhandtagens höjd genom att lossa vredet **A**, dra upp eller ned handtaget till önskat läge och dra åt vredet igen.



FÖRSIKTIGT!

Om vredet inte dras åt ordentligt kan körhandtaget lossna från ryggröret av misstag när det trycks uppåt.

– Se till att vredet dras åt ordentligt.

3.6 Stänkskydd

Rullstolen kan utrustas med ett avtagbart stänkskydd för att förhindra att det stänker upp smuts från hjulen. Stänkskyddets position kan justeras.

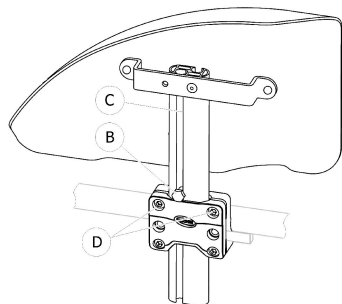

Borttagning

1. Dra stänkskyddet uppåt ur hållaren.
2. Om du vill ändra hur lätt eller trögt det ska vara att dra ut stänkskyddet från hållaren kan du justera åtdragningen för skruvarna ④.

Montering

1. Tryck ner stänkskyddet i hållaren.

Justera höjden

1. Lossa skruven ⑥ med en 10 mm fast nyckel i skåran ③ på armstödsröret.
2. Flytta armstödet uppåt eller nedåt tills du når önskad höjd och håll samtidigt skruven ⑥ på plats (vid hållarens övre kant).
3. Dra åt skruven ⑥ (5–6 Nm).
4. Gör likadant på båda sidorna.

3.7 Armstöd



WARNING!

Risk för personskador

Sidostöden är inte låsta och kan enkelt dras ur uppåt.

- Använd inte sidostöden för att lyfta eller flytta på rullstolen.
- Använd inte sidostöden för att bära rullstolen upp eller ner för trappor.



FÖRSIKTIGT!

Klämrisk

- Håll dina fingrar borta från rörliga delar när armstödet tas bort, monteras eller justeras.

3.7.1 Rörformigt armstöd, justerbart i höjded, vridbart

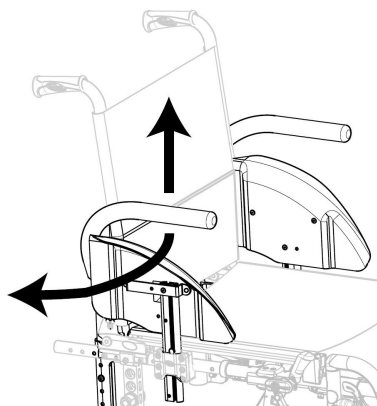

Borttagning

1. Hög det rörformiga armstödet och dra det uppåt och ut ur hållaren.

Montering

1. Skjut ned det rörformiga armstödet i hållaren.

Justera höjden

1. Dra ut det rörformiga armstödet ur hållaren.
2. Lossa skruven på armstödet rör och skruva tillbaka den i önskad höjd.
3. Skjut in det rörformiga armstödet i hållaren igen.
4. Gör likadant på båda sidorna.

Vridning

1. Hög armstödet en aning och vrid det utåt.

1608515-G

3.7.2 Armstöd, steglöst höjjusterbart, löstagbart

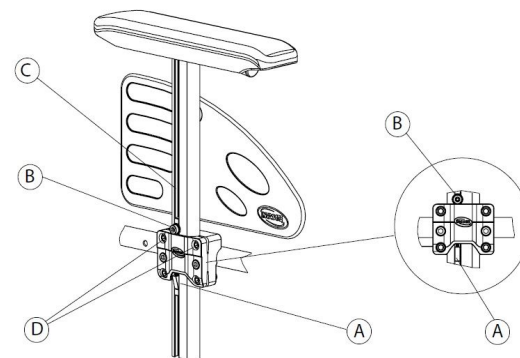

Borttagning

1. Ansätt parkeringsbromsen på båda sidorna.
2. Tryck först på låsmekanismen **A** undertill på armstödet vertikala fäste (om sådant finns).
3. Ta tag i armkudden och dra ut armstödet från hållaren.
4. Justera skruvarnas **D** åtdragning om du vill ändra hur lätt eller trögt det ska vara att dra ut armstödet från hållaren.

Montering

1. Tryck in armstödet i hållaren.

Justera höjden

1. Lossa skruven **B** med en 5 mm insexnyckel i skåran **C** på armstödsröret.
2. Flytta armstödet uppåt eller nedåt tills du når önskad höjd och håll samtidigt skruven **B** på plats (vid hållarens övre kant).

3. Dra åt skruven **B** (5–6 Nm).
4. Gör likadant på båda sidorna.

3.7.3 Armstöd, höjdjusterbart, löstagbart

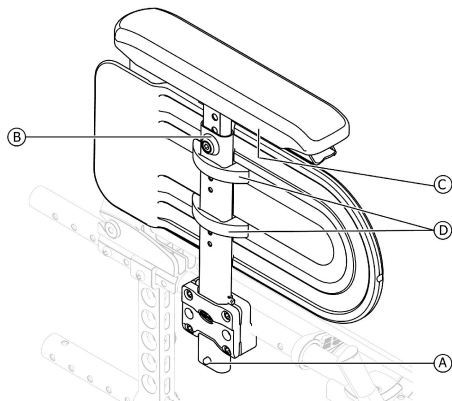

Borttagning

1. Tryck först på låsmekanismen **A** undertill på armstödet vertikala fäste (om sådant finns).
2. Ta tag i armkudden och dra ut armstödet från hållaren.

Montering

1. Tryck in armstödet i hållaren.

Justera armstödshöjden

1. Lossa skruven **B** högst upp på armstödsröret med en 5 mm insexnyckel.
2. Flytta armstödet uppåt eller nedåt tills du når önskad höjd och håll samtidigt skruven **B** på plats.
3. Dra åt skruven **B** (5–6 Nm).
4. Gör likadant på båda sidorna.

Justera armstödsdynans djup

1. Lossa de två skruvarna **C** nedanför armstödsfästet.
2. Flytta armstödet framåt eller bakåt tills du når önskat djup och håll samtidigt skruven **C** på plats.
3. Dra åt de två skruvarna **C** (1,5–2 Nm).
4. Gör likadant på båda sidorna.

Ställa in sidoskyddets höjd

1. Lossa de två skruvarna för sidoskyddets klämmor **D**.
2. Flytta sidoskyddet uppåt eller nedåt tills det är i önskad höjd.
3. Dra åt de två skruvarna för sidoskyddets klämmor **D** (0,7–1,2 Nm).
4. Gör likadant på båda sidorna.

3.7.4 Armstöd, fällbart och löstagbart

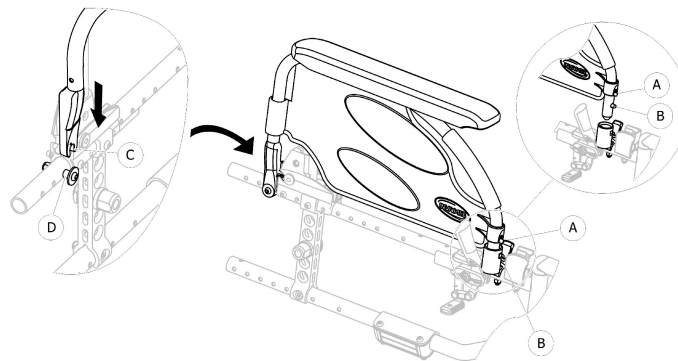

Fälla ihop

1. Ta tag i armstödet vid dynan eller vid den främre böjda delen och fäll det bakåt.

Borttagning framtill

1. Tryck in och håll in frigöringsprinten **A** framtill på armstödet.
2. Ta ut armstödet ur armstödshållaren genom att dra det rakt uppåt och fälla det bakåt.

Montering framtill

1. Tryck ner armstödet tills upplåsningsknappen **B** hakar fast i hålet i armstödshållaren.
2. Kontrollera att knappen sticker ut helt genom hålet i hållaren.

Borttagning baktill

1. Ta bort armstödet från armstödsfästet **D** genom att dra armstödet rakt upp.

Montering baktill

1. Placera armstödet stödfäste **C** över det bakre armstödsfästet **D**.
2. Tryck ner armstödet tills det hörs ett klick vilket innebär att det är fastlåst i armstödsfästet **D**.

3.7.5 Armstöd, höjdbar, fällbart och löstagbart

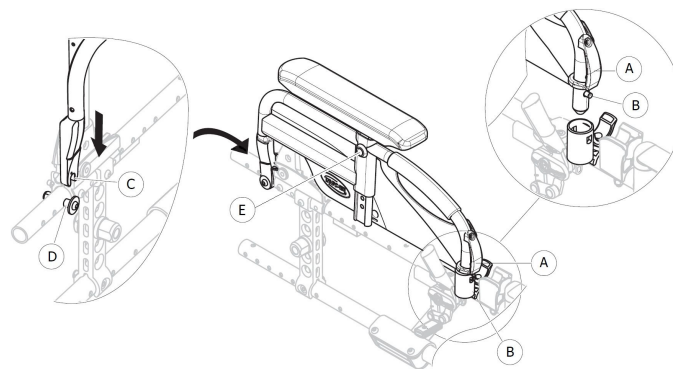

Fälla ihop

1. Ta tag i armstödet vid dynan eller vid den främre böjda delen och fäll det bakåt.

Borttagning framtill

1. Tryck in och håll in frigöringsfästet **A** framtill på armstödet.
2. Ta ut armstödet ur armstödshållaren genom att dra det rakt uppåt och fälla det bakåt.

Montering framtill

1. Tryck ned armstödet tills upplåsningsknappen **B** hakar fast i hålet i armstödshållaren.
2. Kontrollera att knappen sticker ut helt genom hålet i hållaren.

Borttagning baktill

1. Ta bort armstödet från armstödsfästet ④ genom att dra armstödet rakt upp.

Montering baktill

1. Placera armstödet stödfäste ③ över det bakre armstödsfästet ④.
2. Tryck ner armstödet tills det hörs ett klick vilket innebär att det är fastlåst i armstödsfästet ④.

Justera höjden

1. Efter att ha lossat fästskruven ⑤ med en 5 mm-insexnyckel eller vingskruven, om sådan finns.
2. Justera höjden och dra åt fästskruven ⑤ (5 Nm), eller dra åt vingskruven ordentligt, till önskat läge.
3. Gör likadant på båda sidorna.

3.8 Benstöd



VARNING!

Risk för personskador

– Lyft aldrig rullstolen i fotstöden eller benstöden.



FÖRSIKTIGT!

Risk för kross eller klämskador

På benstödet finns det delar där man kan fastna med fingrarna.
– Var uppmärksam vid justering och när du tar av och på benstöden så inte fingrar fastnar eller kläms.



VIKTIGT!

Risk för skador på benstödsmekanismen

– Du får inte placera tunga föremål på benstödet eller låta barn sitta på det.

3.8.1 Svängbara, vinkelfasta benstöd

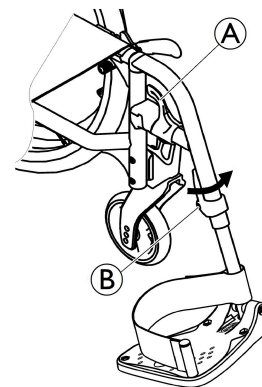

Svänga utåt

1. Aktivera frigöringsspaken ① och sväng ut benstöden.

Svänga tillbaka

1. Sväng benstödet innåt tills det hakar fast.

Haka av

1. Aktivera frigöringsspaken ①.
2. Dra upp benstödet.

Haka på

1. Haka på benstödet framtill på ramen och sväng det innåt tills det hakar fast.

3.8.2 Svängbara, vinkeljusterbara benstöd

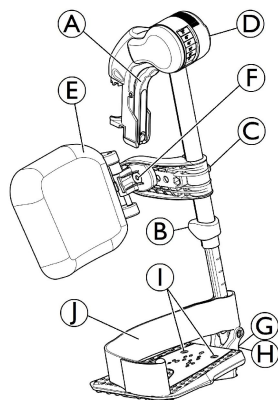

Svänga utåt

1. Aktivera frigöringspaken Ⓐ och sväng ut benstöden.

Svänga framåt

1. Sväng benstödet framåt tills det hakar i.

Haka av

1. Aktivera frigöringspaken Ⓐ, sväng ut benstöden.
2. Dra upp benstödet.

Haka på

1. Tryck ner benstödet in i dess mottagare och sväng det framåt tills det hakar i.

Justera vinkeln

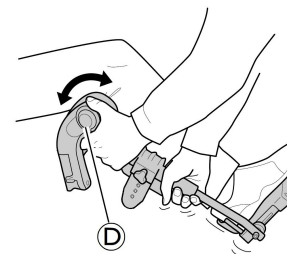

Det finns sex förinställda lägen tillgängliga för justering av vinkeln.

1. Roter vredet Ⓓ med ena handen medan du håller i benstödet med den andra.
2. När vinkeln är lämplig släpper du vredet så att benstödet låser sig i önskat läge.

Svänga vaddyna och justeringar

- Svänga vaddyna framåt (1) eller bakåt (2):

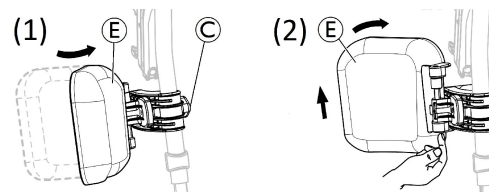

1. Sväng vaddyna Ⓔ framåt (1).
2. Dra upp vaddynan Ⓔ och sväng den bakåt (2).

- Låsa svängning av vaddyna bakåt:

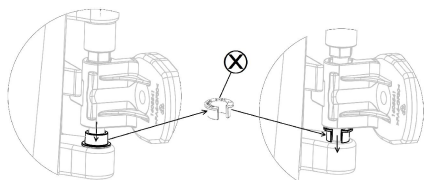

1. Avlägsna den grå distansringen ⊗ från sin plats.
2. Vänd på den grå distansringen.
3. För in den grå distansringen ⊗ enligt bilden ovan.

 Gör denna procedur i omvänd ordning för att låsa upp svängningen av vaddynan bakåt.

- Justera vaddynans höjd:

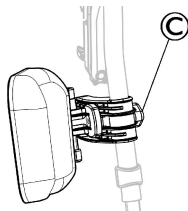

1. Lossa på vredet ©.
2. Justera till önskad höjd och dra åt vredet ordentligt.

- Justera vaddynans djup

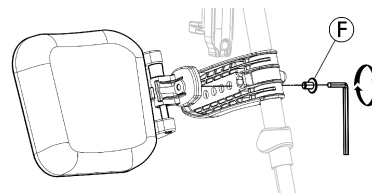

Vaddynan har fyra djupjusteringsalternativ:

1. Ta bort fästskruven ⓕ med en 5 mm insexnyckel.
2. Justera till ett av de fyra lägena och dra åt fästskruven ordentligt ⓕ (3 – 5 Nm).

Justera fotplattan

Det finns tre olika uppfällbara fotplattor att välja på.

- Höjddjusterbara fotplattor av standardtyp:

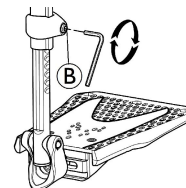

1. Lossa på fästskruven ⓑ med en 5 mm insexnyckel.
2. Justera höjden och låt skruven haka i en av försänkningarna på fotplattans rör.
3. Dra åt fästskruven ⓑ (3 – 5 Nm) i önskat läge.

 Avståndet mellan fotstödetts nedersta del och marken måste vara minst 50 mm.

- Djup-, vinkel- (1) och breddjusterbara (2) fotplattor:

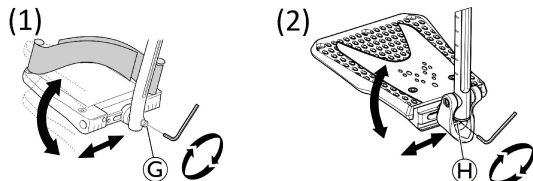

1. Lossa på fästskruven ① eller ② med en 5 mm insexnyckel.
2. Justera djup- och vinkelläget och dra sedan åt fästskruven ① (12 Nm) eller ② (8–9 Nm) ordentligt i önskat läge.

- Breddjusterbara fotplattor (2):

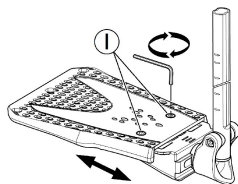

1. Lossa de två fästskruvarna med en 5 mm insexnyckel.
2. Justera bredden och dra sedan åt de två fästskruvarna (3–5 Nm) ordentligt i önskat läge.

Invacare rekommenderar att justering av fotplattor utförs av en behörig tekniker.



Det finns två typer av band att välja mellan för att säkerställa ett bra läge för fötterna: hälbandet ① (ingår) och vadbandet (tillval) som är fäst vid benstödet. Båda kan justeras med hjälp av kardborreband.

3.9 Tippskydd

Ett tippskydd hindrar rullstolen att välta bakåt.



VARNING!

Risk för att du välter

Tippskydd som inte är korrekt inställda eller som inte längre fungerar kan göra att du välter.

– Kontrollera alltid att tippskyddet fungerar innan du använder rullstolen och se till att få det inställt eller justerat av en behörig tekniker eller annan person med adekvat utbildning om det behövs.

– I vissa konfigurationer kan rullstolens statiska stabilitet vara lägre än 10°. Invacare rekommenderar starkt att tippskydd används (finns som tillval).



VARNING!

Risk för att du välter

På ojämnt eller mjukt underlag kan tippskyddet sjunka ned i gropar eller direkt i marken, så att säkerhetsfunktionen begränsas eller helt uteblir.

– Använd endast tippskyddet vid transport på ett jämnt och fast underlag.



VIKTIGT!

Risk för skador

– Trampa aldrig på tippskyddet och använd det aldrig som ett trampor.

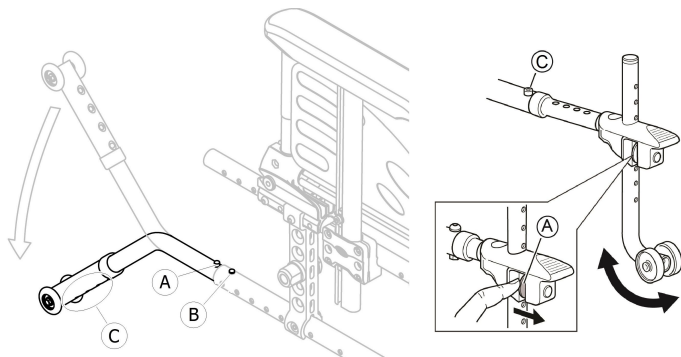

Aktivera tippskyddet

1. Frigör den fjäderförsedda knappen **A** och vrid tippskyddet nedåt tills det fastnar och den främre upplåsningsknappen **B** trycks in i hålet på ramen.
2. Se till att den främre upplåsningsknappen **B** sticker ut helt genom hålet i ramen.



VARNING! **Tipprisk**

Ett aktiverat tippskydd kan fastna på ett trappsteg eller en kant.
– Inaktivera alltid tippskyddet innan du kör över ett trappsteg eller en trottoarkant.

Inaktivera tippskyddet

1. Frigör den fjäderförsedda knappen **A** och vrid tippskyddet uppåt tills det fastnar och den främre upplåsningsknappen **B** trycks in i hålet på ramen.



VARNING!

Risk för att du välter

– Meddela alltid användaren om du har inaktiverat tippskyddet.



Det finns en röd etikett på tippskyddets hölje. Etiketten visar när tippskyddet är inaktiverat. När tippskyddet är aktiverat på rätt sätt är den röda etiketten dold.

Ställa in höjden



VARNING!

Risk för att du välter

– Justeringarna av tippskyddet måste utföras av en behörig tekniker eller annan person med adekvat utbildning.



Denna justering krävs med avseende på drivhjulets läge och diameter samt omständigheter som rör användaren och dennes särskilda säkerhetsbegränsningar.



Se till att tippskyddet sitter rätt på båda sidor (om detta är tillämpligt). Den fjäderförsedda knappen **A** och fixeringen **C** måste vara i fastlåst läge.

3.10 Sittdyna

En lämplig sittdyna rekommenderas för att vikten ska fördelas jämnt över sitsen.



FÖRSIKTIGT!

Risk för instabilitet

När en sittdyna används på sitsen kommer du högre upp över marken vilket kan påverka din stabilitet åt alla håll. Om en dyna ändras kan den också ändra brukarens stabilitet.

- Om dynans tjocklek ändras måste en fullständig inställning av rullstolen utföras av en behörig tekniker eller annan person med adekvat utbildning.
- Vi rekommenderar att du använder en Invacare- eller Matrx-dyna med glidskydd på undersidan för att förhindra att dynan glider.

4 Tillval

4.1 Comfort-versionen

Comfort-versionen består av ett styvt bakstycke (A) och en förformad skumdyna (B) som sitter fast med kardborreband. Ryggstödet bakstycke är löstagbart så att det går att vika ihop rullstolen. Comfort-versionen levereras alltid med drivhjul i passivt läge för bättre stabilitet.



VARNING!

Risk för personskador

- Rullstolen får aldrig lyftas i ryggstödet bakstycke.



FÖRSIKTIGT!

Klämrisk

- Håll dina fingrar på avstånd från rörliga delar när rullstolen fälls ihop, monteras isär eller justeras.

Ta bort ryggstödet bakstycke

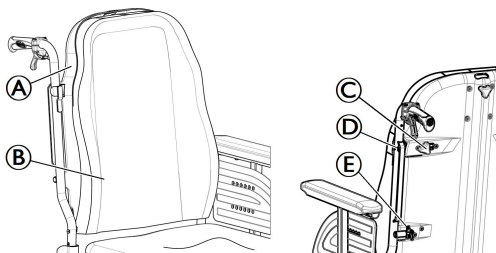

1. Lossa de två handskruvarna (C) försiktigt.
2. Skjut handtagen (D) inåt tills de är i öppet läge.
3. Lossa hakarna (E) från fästena.

Montera ryggstödet bakstycke.

1. Fäst hakarna (E) i fästena.
2. Skjut handtagen (D) utåt tills de är i låst läge.
3. Dra åt de två handskruvarna (A) och se till att de TVÅ handskruvarna (A) sitter åt ordentligt.



Vi rekommenderar att den här åtgärden endast utförs av en assistent. Det är viktigt att se till att ryggstödet bakstycke monteras korrekt och att det sitter som det ska när rullstolen används. Se till att ryggdynans kardborreband är i gott skick och sitter på lämplig plats.

4.2 Transitversionen

Transitversionen är endast avsedd att köras av en assistent. Rullstolen har drivhjul som är 305 mm (12") för att underlätta förflyttningar i sidled och ta upp mindre plats.



Avståndet mellan bromsbacken och däcket kan justeras. Justeringen måste utföras av en behörig tekniker eller annan person med adekvat utbildning.

De manuella bromsarna (tillvalet trumbroms) kan endast användas av assistenten. Använd handtaget (A) för att låsa rullstolen i parkerat läge.

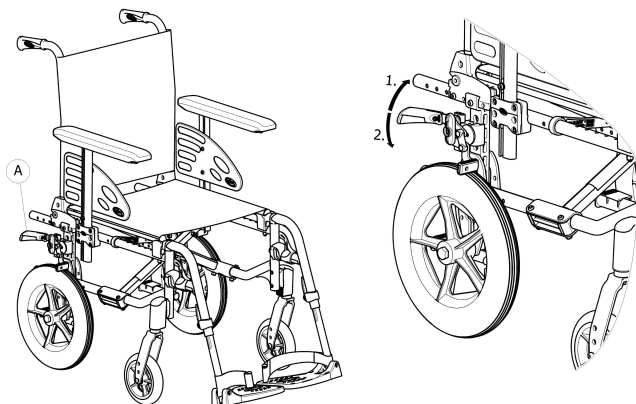



1. Aktivera bromsen genom att dra bromsspaken uppåt så långt som möjligt.
2. Lossa bromsen genom att trycka bromsspaken nedåt.

För trumbromsar, läs avsnitt 6.2 *Bromsa under färd*, sida 47.

 Transitversioner med lutningsbart ryggstöd är alltid utrustade med tippskydd.

4.3 Enarmsdrift, DHR

Med snabbkopplingsystemet med dubbel drivring (höger eller vänster hand) kan brukaren köra rullstolen med en hand, då två drivringar på samma hjul används. Den lilla drivringen har två olika möjliga positioner. Brukaren greppar båda drivringarna för att köra rullstolen framåt eller bakåt, och svänger höger eller vänster genom att endast greppa den stora eller den lilla drivringen. DHR-systemet levereras alltid med drivhjulen i passivt läge för bättre stabilitet.

 Drivringarna kan placeras antingen i nivå med varandra (inre läge) eller med den inre, mindre drivringen utanför den större (yttre läge). Se till att de tre skruvarna  är fastlåsta i läget.



FÖRSIKTIGT!

Risk för personskador

– Byte av styrsida och ändring av den lilla drivringens läge bör utföras av en behörig tekniker.



VARNING!

Risk för personskador

– Ta alltid bort den teleskoperande drivhjulsaxeln  innan drivhjulen tas bort.



VARNING!

Risk för personskador

Hjulen lossnar

- Kontrollera att drivhjulet sitter fast ordentligt!
Det ska inte gå att ta bort hjulen när den quick release axelns knapp (A) inte är intryckt. Testa det genom att försöka dra loss hjulet.



FÖRSIKTIGT!

Risk för personskador

Mindre blåmärken, smärta

- Akta dig så att du inte fastnar med fingrarna mellan drivhjulets ekrar och de tre fästena till den yttre drivringen.

Frikoppla och aktivera drivhjulsaxeln

När rullstolen ska fällas ihop måste man ta bort den utdragbara drivhjulsaxeln (C).

1. Lossa den teleskoperande axeln (C) genom att skjuta in en del i den andra.
2. Detta underlättas om man flyttar den lilla drivringen fram och tillbaka.
3. Gör proceduren i omvänd ordning för att aktivera den teleskoperande drivhjulsaxeln.



FÖRSIKTIGT!

Olycksrisk

- Den utdragbara drivhjulsaxeln (C) är en viktig del av rullstolen och brukaren kan inte köra utan den.

Ta bort och montera drivhjulet

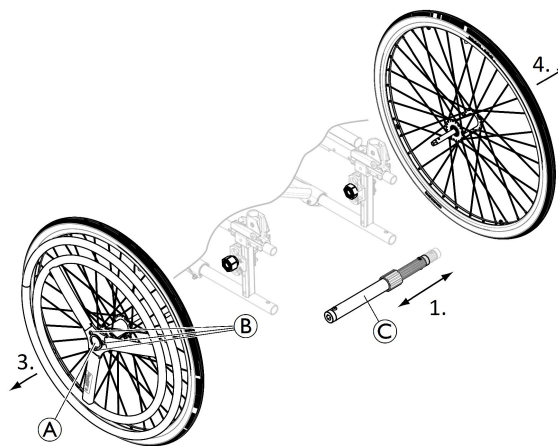

De löstagbara och utbytbara drivhjulen underlättar transporter och gör att du kan byta styrsida.

1. Ta bort den teleskoperande drivhjulsaxeln (C).
2. Tryck in den quick release axelns knapp (A). Håll den intryckt och dra hjulet utåt.
3. Ta bort drivhjulet.
4. Upprepa proceduren på andra sidan.
5. Sätt tillbaka drivhjulen genom att göra om proceduren i omvänd ordning.

4.4 Enhandsdrift med spak

Med spaken för enhandsdrift (för höger eller vänster hand) kan brukare med svag muskelkraft föra fram rullstolen med en hand. Brukaren håller i rörelsespaken som driver rullstolen framåt eller bakåt (backväxelspåk **A**, mittläget är friläge) med hjälp av en inåtgående och utåtgående rörelse. Man styr genom att vrida rörelsespaken åt vänster eller höger, och man bromsar genom att dra rörelsespaken bakåt. OADL-systemet levereras alltid med drivhjulen i passivt läge för bättre stabilitet.

i Rörelsespaken kan tas bort för att underlätta förflyttning eller för att komma närmare intill ett bord. Lossa handtagsspaken **B** och dra upp rörelsespaken. Sätt tillbaka den genom att göra om proceduren i omvänd ordning.

i Den manuella bromsen sitter alltid mittemot styrsystemet.



FÖRSIKTIGT!

Klämrisk eller krossrisk

Det kan finnas ett litet mellanrum mellan drivhjulet och kraftöverföringslänket där det finns risk för att fastna med fingrarna.

– Håll dina fingrar borta från rörliga delar när du använder OADL-systemet, och håll alltid handen på handspaken.

Justera hur stor kraft som behövs för framdrivning



Justeringen görs genom att flytta på kraftöverföringslänkagets hylsa på rörelsespaken.

1. Lossa handtagsspaken **C** försiktigt.
2. För kraftöverföringslänkagets hylsa nedåt för att minska belastningen.
3. Dra åt handtagsspaken **C** och se till att handtagsspaken **C** är ordentligt åtdragen.



FÖRSIKTIGT!

Klämrisk eller krossrisk

– Se till att de två handtagsspakarna **B** och **C** är korrekt placerade så att de inte är i vägen eller orsakar smärta för brukaren eller assistenten.

Koppla loss styrmekanismen

För att kunna köra rullstolen kan det vara nödvändigt för assistenten att ibland koppla loss kulleddssystemet från gaffeln så att framhjulet kan frigöras.

1. Tryck på änden av frigöringsfjädern ④.
2. Frigör den vertikala axeln ⑤ från dess fäste.
3. Sätt tillbaka den genom att göra om proceduren i omvänd ordning.

4.5 Höftbälte

Rullstolen kan utrustas med ett höftbälte. Det hindrar användaren från att glida nedåt i rullstolen eller trilla ur den. Höftbältet är inte ett positioneringshjälpmedel.



WARNING!

Risk för allvarlig skada/strykning

Om bältet sitter löst kan användaren glida ner och risk för strykning uppstår.

- Höftbältet ska monteras av en erfaren tekniker och provas ut av ansvarig hjälpmedelscentral.
- Se alltid till att höftbältet sitter ordentligt över den nedre delen av bäckenet.
- Kontrollera att höftbältet sitter ordentligt varje gång det används. Om du ändrar sitsens och/eller ryggstödet's vinkel, kudden eller har olika kläder kan det påverka hur bältet passar.

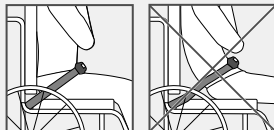

WARNING!

Risk för allvarlig skada vid transport

En person som sitter i rullstol måste använda ett säkerhetsbälte (trepunktsbälte) vid transport i ett fordon. Endast ett höftbälte är inte tillräckligt som säkerhetsbälte.

- När rullstolsanvändaren transporteras i ett fordon ska höftbältet användas som ett komplement till trepunktsbältet, inte som en ersättning.

Stänga och öppna höftbältet

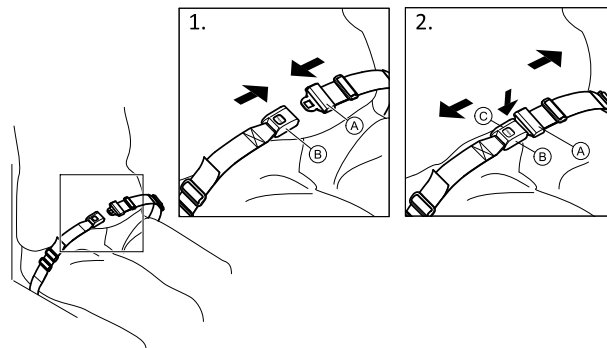

Se till att du sitter så långt bak på sitsen som det går med bäckenet i så upprätt och symmetrisk ställning som möjligt.

1. Tryck in spärren ① i spännet ② för att stänga.
2. Tryck på knappen ③ och dra ut spärren ① ur spännet ② för att öppna.

Justera längden

-  Höftbältet sitter korrekt när det finns precis tillräckligt med utrymme så att du kan föra in handen mellan kroppen och bältet.

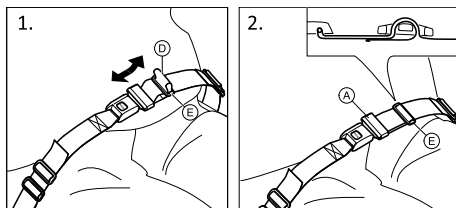

1. Korta eller förläng öglan ① till önskad längd.
2. Trä öglan ① genom spärren ② och plastspännet ③ tills öglan är platt.

Om den här justeringen inte är tillräcklig kanske du måste justera om höftbältet vid fästpunkterna.

Justera höftbältet vid fästpunkterna



FÖRSIKTIGT!

- Trä bältesöglan genom båda plastspännena så att det inte lossnar.
- Justera lika mycket på båda sidorna så att spännets spärr sitter på mitten.
- Se till att bältet inte fastnar i drivhjulens ekrar.

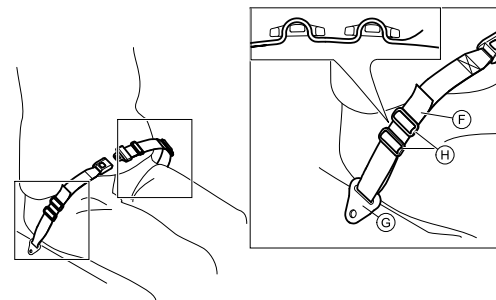

1. Trä öglan ④ genom stolens fästpunkter ③ och sedan genom BÅDA plastspännena ④.

4.6 Huvudstöd



Höjdjusteringen och borttagningen sköts med handhjulet. Bågen har ett justerbart stoppblock.

Höjdjustering

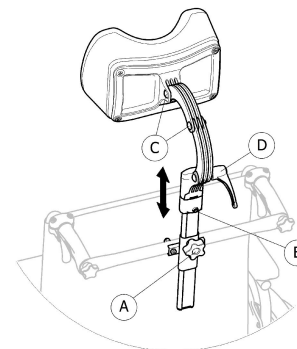

1. Lossa skruven i stoppblocket ②.
2. Lossa handhjulet ①.
3. Justera huvudstödet till önskad position.
4. Dra åt handhjulet ① ned till den övre delen av huvudstödsfästet.
5. Skjut in stoppblocket ②.
6. Dra åt skruven igen.

 Nu kan du ta bort huvudstödet och sätta tillbaka det i önskad position utan andra justeringar.

Justering av djup/vinkel

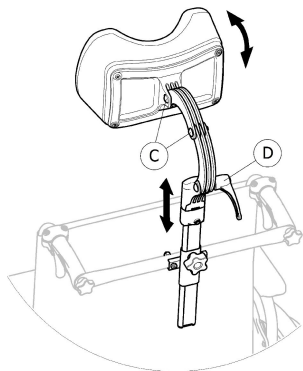

1. Lossa handtaget ④.
2. Lossa skruvarna ③.
3. Justera huvudstödet djup och vinkel.
4. Dra åt handtaget och skruvarna igen.

4.7 Lateralastöddynor (endast för justerbart ryggstöd)



VARNING! **Klämrisik**

– Var försiktig så att du inte klämmer överkroppen mellan de två laterala stöddynorna när du förflyttar dig framåt eller åt sidan i rullstolen.



FÖRSIKTIGT! **Risk för obekvämt hållning**

För lite mellanrum mellan de laterala stöddynorna kan vara obekvämt för vissa användare.

- Denna justering måste utföras av en behörig tekniker eller annan person med adekvat utbildning efter överenskommelse med en förskrivande läkare.
- Rådgör med leverantören.



De laterala stöddynorna kan justeras i höjdlid och sidled.

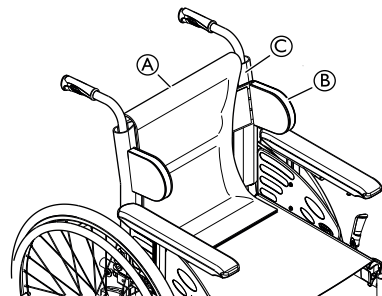

1. Ta bort ryggdynan **A**.
2. Justera de laterala stöddynorna **B** i höjdlöd och sidled till önskad position med hjälp av kardborrebanden på ryggstödsklädseln **C**.
3. Kontrollera att de två kardborrebanden (på dynorna och ryggstödsklädseln) är ordentligt fastgjorda.
4. Sätt tillbaka ryggdynan **A**.

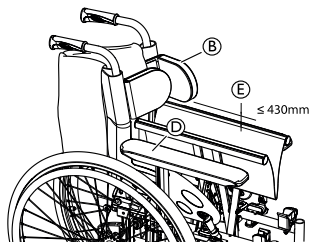

i De laterala stöddynorna **B** måste sitta ovanför armstödet **D** så att det går att fälla ihop rullstolen.

i Om sittbredden är större än 430 mm **E** måste de laterala stöddynorna **B** tas bort innan rullstolen fälls ihop.

4.8 Trampprör

Med tramppröret kan en assistent tippa rullstolen enklare, till exempel för att kunna manövrera rullstolen i trappor.



VARNING!

Risk för att du välter

– Se till att tramppröret inte sticker ut utanför drivhjulets ytterdiameter.

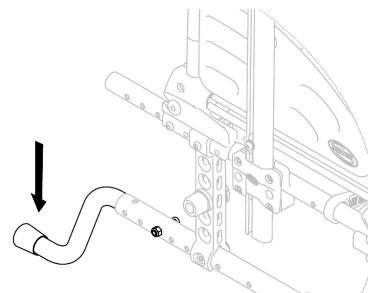

1. Håll i rullstolens körhandtag.
2. Tryck på tramppröret med foten och håll rullstolen i det tippade läget tills du har kommit över hindret.

4.9 Brickbord



VARNING!

Tipprisk/skaderisk

– Maximal belastning på bordet: 8 kg



FÖRSIKTIGT!

Risk för obehag/blåmärken

- Se till att användarens armbågar vilar på bordet när rullstolen körs. Om armbågarna sticker ut från bordet när rullstolen körs finns det en risk för obehag eller blåmärken.

Djupjustering

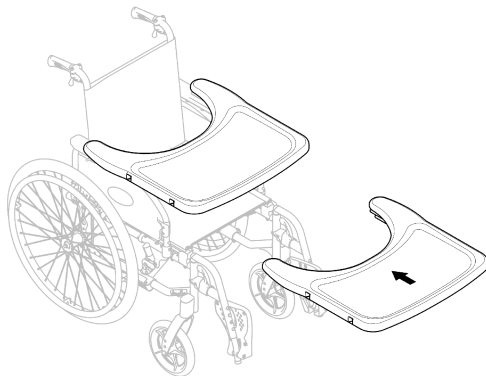

Skjut brickbordet framåt eller bakåt för att justera det till önskat djup.



FÖRSIKTIGT!

Risk för obehag

- Se till att inte trycka bordet mot användarens mage när du justerar djupet.

4.10 Armbricka



VARNING!

Fallrisk/skaderisk

- Armbrickan får aldrig användas som ersättning för ett höftbälte.



VARNING!

Tipprisk/skaderisk

- Maximal belastning på armbrickan: 1,5 kg



FÖRSIKTIGT!

Risk för obehag/blåmärken

- Se till att brukarens armbåge vilar på armbrickan när rullstolen körs. Om armbågen sticker ut från rullstolen när den körs finns det en risk för obehag eller blåmärken.



FÖRSIKTIGT!

Risk för att du klämmer fingrarna

- Fingrar kan riskera att komma i kläm i mekanismen under armbrickan.
- Var försiktig när du justerar brickan och vid användning av den svängbara funktionen.



Armbrickan kan justeras på bredden och är svängbar.

Montera armbrickan

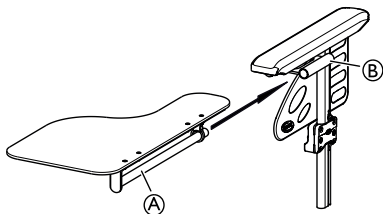

1. Sätt in armbrickans rör (A) i fästet (B) under armstödet.

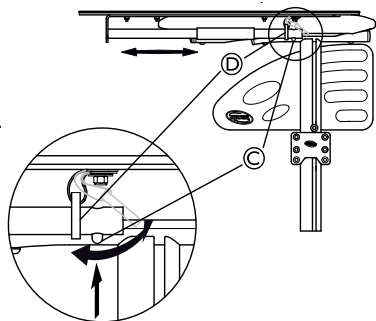

2. Tryck in sprinten (C) och sätt ringen (D) på röret (A).
3. Frigör sprinten (C).

Justera armbrickans djup

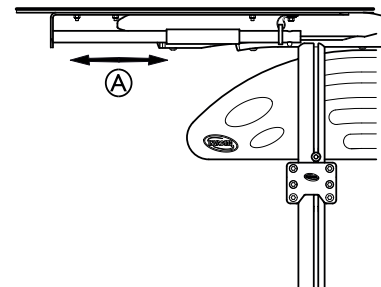

1. Skjut armbrickan (A) framåt eller bakåt för att justera den till önskat djup.



FÖRSIKTIG!

Risk för obehag

– Se till att inte trycka för hårt mot brukarens mage när du justerar armbrickans djup.

Vrida armbrickan åt sidan

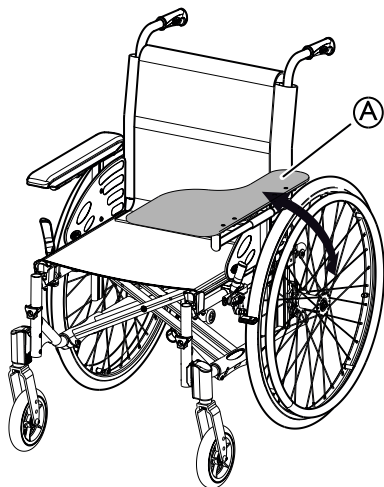

1. Armbrickan **A** kan vridas bort när brukaren ska ta sig i och ur rullstolen.

4.11 Lägg till en dyna för armbricka

En dyna kan placeras på armbrickan så att den känns mjukare för armar och armbågar.

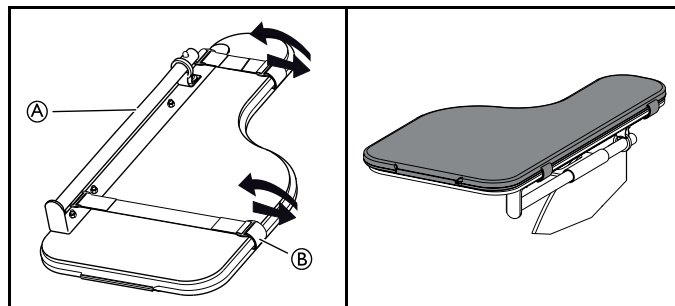

1. Placera armbrickans dyna **A** på brickan.
2. Dra fästremmarna **B** genom plastspännet och runt armbrickan **A**.

4.12 Droppstativ



VARNING!

Tipprisk/skaderisk

– Maximal belastning på droppstativet: 4 kg (2 x 2 kg)



Droppstativets stång måste alltid placeras i lodrätt läge, dvs. i 90 graders vinkel mot marken, oavsett ryggstödet eller rullstolens läge.

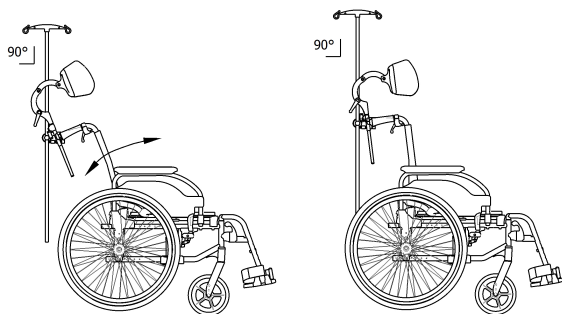

Justera höjden och vinkeln

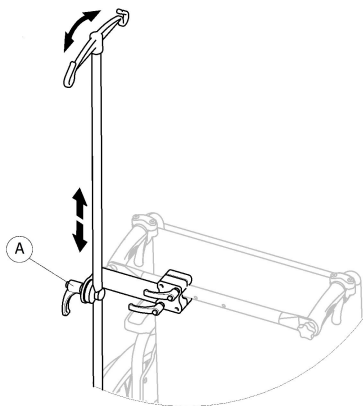

1. Lossa spaken Ⓐ.
2. Justera droppstativet till önskad höjd och/eller vinkel.
3. Dra åt spaken Ⓐ ordentligt.

4.13 Transihjul

Om rullstolen är för bred för vissa situationer, t.ex. på tåg/flygplan, i smala passager och smala dörrar, kan transihjul användas.



VARNING!

- När du använder transihjulen fungerar inte längre parkeringsbromsarna och du kan inte heller styra rullstolen med drivringarna.

Transihjulen monteras direkt på den bakre ramen som ett tillval.



VARNING!

Tipprisk åt sidan

- Se till att tippskydd för transihjul monteras på rullstolens båda sidor.

Byta till transihjul

1. Aktivera tippskydden för transihjul på båda sidor, → 3.9 *Tippskydd*, sida 29.
2. Ta hjälp av en assistent och ta bort drivhjulet, → 7.4 *Ta av och montera drivhjulen*, sida 58 och sänk ned rullstolen till transihjulet.
3. Upprepa processen på andra sidan.

Byta från transihjul till drivhjul

1. Ta hjälp av en assistent och sätt tillbaka drivhjulet på den löstagbara axeln, → 7.4 *Ta av och montera drivhjulen*, sida 58 och sänk ned rullstolen till drivhjulet.
2. Upprepa processen på andra sidan.

4.14 Luftpump

Luftpumpen har en inbyggd universalventiladapter. Vilken ventiladapter som ska användas beror på innerslangens ventil.

1. Ta bort dammskyddet från ventiladaptorn.
2. Tryck på ventiladaptorn på den öppna hjulventilen och pumpa upp däck.



Det finns två typer av pumpar att välja på:

- Lågt tryck <6 bar
- Högt tryck >6 bar

Bruksanvisning finns på förpackningen.

4.15 Reflexer

Du kan sätta fast reflexer på drivhjulen.

4.16 Käpphållare

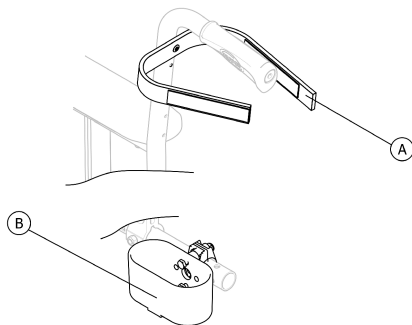

VARNING!

Risk för att du välter

– Se till att käpphållaren inte sticker ut utanför drivhulets ytterdiameter.

1. Placera käppen i hållaren (B).
2. Sätt fast toppen på käppen i ryggstödet (A).

5 Inställningar

5.1 Säkerhetsinformation

**FÖRSIKTIGT!****Risk för personskador**

- Innan du använder rullstolen ska du kontrollera dess allmänna skick och huvudfunktionerna, *8.2 Underhållsschema, sida 65* .

Din auktoriserade leverantör levererar din rullstol färdig för användning. Din leverantör förklarar de viktigaste funktionerna och ser till att rullstolen uppfyller dina behov och krav.

Justeringar av axelpositionen och framhjulstöden måste utföras av en behörig tekniker eller annan person med adekvat utbildning.

Om rullstolen levereras ihopfälld läser du avsnitt *7.2 Fälla ihop och fälla upp rullstolen, sida 56*.

6 Använda rullstolen

6.1 Säkerhetsinformation



VARNING!

Olycksrisk

Ojämnt däcktryck kan ha stor påverkan på manövreringen.

- Kontrollera däcktrycket före varje användning.



VARNING!

Risk att trilla ur rullstolen

Vid användning av för små framhjul kan rullstolen fastna vid trottoarkanter och i ojämnheter i golvet.

- Säkerställ att framhjulen är lämpliga för den yta du kör rullstolen på.



FÖRSIKTIGT!

Klämrisk

Det kan finnas ett litet mellanrum mellan drivhjulet och stänkskyddet eller armstödsdynan där det finns risk för att fastna med fingrarna.

- Var noga med att alltid endast köra rullstolen med drivringarna.



FÖRSIKTIGT!

Klämrisk

Det kan finnas ett litet mellanrum mellan drivhjulet och parkeringsbromsen där det finns risk för att fastna med fingrarna.

- Var noga med att alltid endast köra rullstolen med drivringarna.

6.2 Bromsa under färd

När du befinner dig i rörelse kan du bromsa genom att trycka händerna mot drivringarna.



VARNING!

Risk för att du välter

Om du aktiverar parkeringsbromsarna medan du befinner dig i rörelse finns det risk för att du tappar kontrollen över rullstolens riktning. Den kan då stanna mycket plötsligt, vilket kan leda till att du kolliderar med något eller trillar ur rullstolen.

– Aktivera aldrig parkeringsbromsarna när du befinner dig i rörelse.



VARNING!

Risk att trilla ur rullstolen

Om rullstolen bromsar in snabbt på grund av att en assistent drar i körhandtagen kan brukaren trilla ur rullstolen.

- Använd alltid höftbältet om ett sådant finns.
- Se till att din assistent är kvalificerad för förflyttning av rullstolar där brukaren sitter i.
- Säkerställ optimal kontroll över rullstolens styrning genom att slå till de två bromsarna samtidigt och inte köra i lutningar som överstiger 7°.
- Använd alltid parkeringsbromsarna för att säkra rullstolen under korta eller långa stopp.



FÖRSIKTIGT!

Risk för att du bränner dina händer

Om du bromsar en längre stund genereras mycket friktionsvärme på drivringarna (särskilt drivringar med glidskydd).

– Använd lämpliga handskar.

1. Ta tag i drivringarna och tryck med båda händerna tills rullstolen stannar.

Bromsa med en assistentbroms

Med en assistentbroms (trumbroms) kan en assistent bromsa rullstolen medan den är i rörelse. Assistentbromsen kan även användas som en parkeringsbroms.

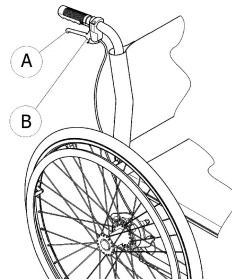

1. Bromsa genom att dra i bromsspaken Ⓐ på körhandtaget.
2. Lås parkeringsbromsen genom att klämma åt bromshandtaget och för spärren uppåt för att låsa bromshandtaget Ⓑ.
3. Lossa genom att trycka in bromshandtaget tills spärren frigörs.

6.3 Flytta till/från rullstolen



VARNING!

Risk för att du välter

Det finns stor risk för att rullstolen välter när man förflyttar sig till och från rullstolen.

- Ta dig endast i och ur rullstolen utan hjälp om du är fysiskt kapabel att göra det.
- Placera dig själv så långt bak på sitsen som möjligt vid förflyttning till eller från rullstolen. Detta förhindrar att polstringen skadas och att rullstolen välter framåt.
- Kontrollera att båda styrhjulen pekar rakt fram.



VARNING!

Risk för att du välter

Rullstolen kan välta framåt om du står på fotstödet.

- Stå aldrig på fotstödet när du tar dig i och ur rullstolen.



FÖRSIKTIGT!

Om du lossar eller skadar bromsarna kan rullstolen rulla iväg utan kontroll.

- Stöd dig inte på bromsarna när du tar dig i och ur rullstolen.



VIKTIGT!

Stänkskydden och armstöden kan skadas.

- Sitt aldrig på stänkskydden eller armstöden när du tar dig i och ur rullstolen.



1. Kör rullstolen så nära intill sitsen som möjligt som du vill flytta till.
2. Aktivera parkeringsbromsarna.
3. Ta bort armstöden eller flytta dem uppåt ur vägen.
4. Ta loss benstöden eller sväng dem utåt.
5. Sätt fötterna på marken.
6. Håll i rullstolen och om det behövs kan du även hålla i ett fast objekt i närheten.
7. Rör dig långsamt från rullstolen.

6.4 Köra och styra rullstolen

Du kör och styr rullstolen med drivringarna. Innan du kör utan en assistent måste du hitta rullstolens balanspunkt.



VARNING!

Tipprisk

Rullstolen kan välta bakåt om den inte är utrustad med ett tippskydd. När du försöker hitta balanspunkten ska en assistent stå precis bakom dig för att kunna fånga rullstolen om den välter över.

- Montera ett tippskydd för att förhindra att rullstolen välter.



VARNING!

Tipprisk

Rullstolen kan välta framåt.

- När du ställer in rullstolen ska du testa hur lätt den välter framåt och justera din körstil enligt det.



FÖRSIKTIGT!

Om något tungt hänger på ryggstödet kan rullstolens tyngdpunkt påverkas.

- Anpassa körstilen vid behov.

Hitta balanspunkten

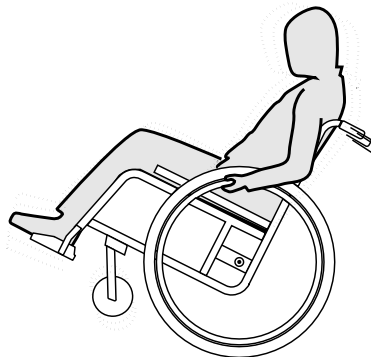

1. Frigör bromsen.
2. Rulla bakåt en kort bit, ta tag i båda drivringarna och gör ett snabbt ryck framåt.
3. Att ändra viktfordelningen och styra åt motsatt håll med drivringarna hjälper dig att hitta balanspunkten.

6.5 Manövrera rullstolen över trappsteg och trottoarkanter



VARNING!

Risk för att du välter

När du manövrerar rullstolen över trappsteg finns det risk för att du tappar balansen och välter.

- Närma dig alltid trappsteg och trottoarkanter långsamt och försiktigt.
- Gå inte upp- eller nedför trappsteg som är högre än 25 cm.



FÖRSIKTIGT!

Ett aktiverat tipskydd förhindrar att rullstolen välter bakåt.

- Inaktivera tipskyddet innan du förflyttar dig upp- eller nedför ett trappsteg eller en trottoarkant.



VARNING!

Risk för personskador på assistenten och skador på rullstol

Att luta rullstolen med en tung brukare sittande i den kan skada assistentens rygg och orsaka skador på rullstolen.

- Se till att du säkert kan kontrollera rullstolen med en tung brukare innan du utför en lutningsmanöver.

Ta dig nedför ett trappsteg tillsammans med en assistent



1. Ställ rullstolen precis intill trottoarkanten och håll i drivringarna.
2. Assistenten ska hålla i båda körhandtagen, placera en fot på tipskyddet (om monterat) och luta rullstolen bakåt så att länkhjulen lyfts upp från marken.
3. Assistenten ska sedan hålla rullstolen i den här positionen, försiktigt föra den nedför kanten och sedan luta den framåt tills länkhjulen når marken igen.

Ta dig uppför ett trappsteg tillsammans med en assistent**VARNING!****Risk för allvarliga personskador**

Om man ofta kör uppför trappsteg och trottoarkanter kan det leda till att rullstolens ryggstöd slits ut tidigare än förväntat. Brukaren kan trilla ur rullstolen.

– Använd alltid ett trampör när du kör uppför trappsteg eller trottoarkanter.

1. Förflytta rullstolen bakåt så att drivhjulen står precis intill trottoarkanten.
2. Assistenten ska luta rullstolen med hjälp av båda körhandtagen så att länkhjulen lyfts upp från marken och sedan dra upp drivhjulen över trottoarkanten tills länkhjulen kan sättas ned på marken.

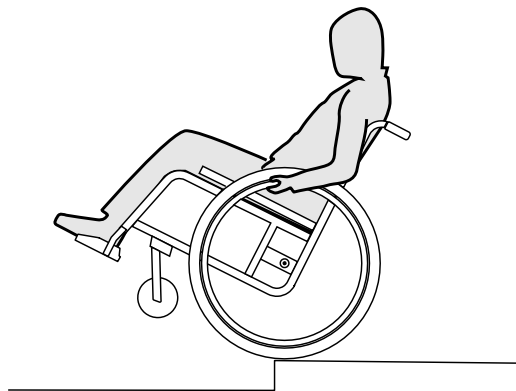
Ta dig nedför ett trappsteg utan en assistent**VARNING!****Tipprisk**

När du förflyttar dig nedför ett trappsteg utan en assistent finns det risk att du välter om du tappar kontrollen över rullstolen.

- Lär dig först hur du tar dig nedför ett trappsteg tillsammans med en assistent.
- Lär dig hur du balanserar på drivhjulen, 6.4 *Köra och styra rullstolen, sida 49.*

1. Ställ rullstolen precis intill trottoarkanten, lyft upp länkhjulen och håll rullstolen i balans.
2. Rulla sedan de båda drivhjulen sakta över trottoarkanten. Under tiden håller du stadigt i drivringarna med båda händerna tills länkhjulen befinner sig på marken igen.

6.6 Köra upp- och nedför trappor**VARNING!****Risk för att välta**

När du manövrerar rullstolen i trappor finns det risk för att du tappar balansen och välter med rullstolen.

- Använd alltid 2 assistenter när du ska förflytta dig i trappor med mer än ett trappsteg.



1. Du kan förflytta dig i trappor genom att ta dig an ett trappsteg i taget enligt beskrivningen ovan. Den ena assistenten ska stå bakom rullstolen och hålla i körhandtagen. Den andra assistenten ska hålla i någon av framramens massiva delar för att stödja rullstolen framifrån.

6.7 Manövrera rullstolen på ramper och lutande underlag



VARNING!

Risk för att tappa kontrollen över rullstolen

När du kör på lutande underlag finns det en risk för att rullstolen välter bakåt, framåt eller åt sidan.

- Ha alltid en assistent bakom rullstolen när du närmar dig långa backar.
- Undvik att köra på tvären i backar.
- Undvik lutningar över 7°.
- Undvik hastiga rörelser när du byter riktning i en backe.



FÖRSIKTIGT!

Rullstolen kan rulla iväg även på svagt lutande underlag om du inte kontrollerar den med drivringarna.

- Använd parkeringsbromsarna när rullstolen står still på lutande underlag.

Köra uppför backar

För att köra uppför en backe måste du ta lite sats, behålla farten och samtidigt kontrollera riktningen.

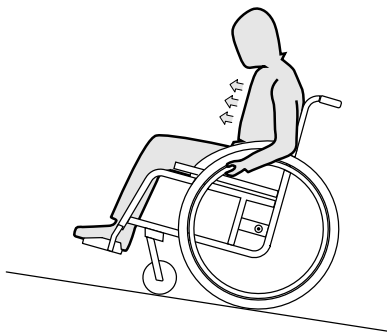

1. Böj överkroppen framåt och förflytta dig med snabba kraftfulla drag i båda drivringarna.

Köra nedför backar

När du kör nedför backar är det viktigt att du har kontroll över riktningen och i synnerhet hastigheten.

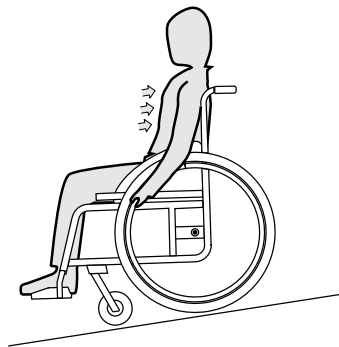

1. Luta dig bakåt och låt drivringarna röra sig långsamt genom händerna. Du bör kunna stanna rullstolen när som helst genom att gripa tag i drivringarna.



FÖRSIKTIGT!

Risk för att du bränner dina händer.

Om du bromsar en längre stund genereras en stor mängd värme av friktionen som uppstår vid drivringarna (särskilt med plastade drivringar).
– Använd lämpliga handskar.

6.8 Stabilitet och balans när du sitter i rullstolen

Vissa vardagsaktiviteter och rörelser gör att du måste sträcka dig framåt, åt sidan eller bakåt och ut från rullstolen. Detta har stor påverkan på rullstolens stabilitet. Gör följande för att alltid hålla balansen:

Sträckning framåt



VARNING!

Risk för att du trillar ur

Om du sträcker dig framåt kan du falla ur rullstolen.

- Sträck dig aldrig för långt fram och hoppa aldrig framåt på sitsen för att nå ett objekt.
- Böj dig inte framåt mellan knäna för att plocka upp något från golvet.

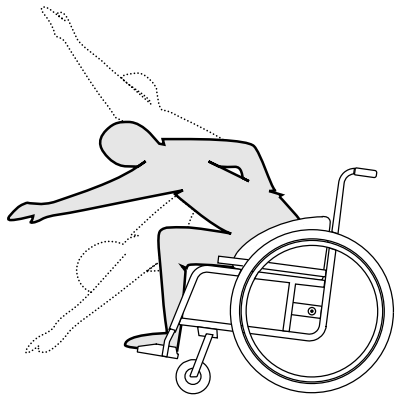

1. Se till att länkhjulen pekar framåt. (Du gör detta genom att flytta rullstolen en bit framåt och sedan flytta tillbaka den igen.)
2. Aktivera båda parkeringsbromsarna.
3. När du sträcker dig framåt måste överkroppen vara kvar ovanför länkhjulen.

Sträckning bakåt



VARNING!

Risk för att du trillar ur

Om du sträcker dig för långt bakåt kan rullstolen välta.

- Luta dig inte bakåt över ryggstödet.
- Använd ett tippskydd.

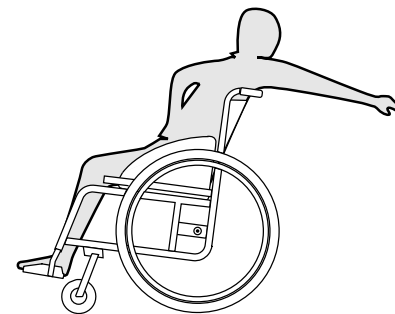

1. Se till att länkhjulen pekar framåt. (Du gör detta genom att flytta rullstolen en bit framåt och sedan flytta tillbaka den igen.)
2. Använd inte parkeringsbromsarna.
3. Sträck dig inte så långt bakåt att du måste ändra sittposition.

7 Transport

7.1 Säkerhetsinformation



VARNING!

Skaderisk om rullstolen inte är ordentligt fastgjord

I händelse av en olycka, inbromsning eller liknande kan du få allvarliga skador av delar till rullstolen som kastas iväg.

- Ta alltid av drivhjulen när rullstolen ska transporteras.
- Fäst alla rullstolens delar ordentligt vid transport så att de inte lossnar under resan.



VIKTIGT!

För stort slitage och överdriven nötning kan påverka de vikt bärande delarnas styrka.

- Dra inte rullstolen över skrovliga ytor utan att hjulen är monterade (t.ex. dra inte ramen över grov asfalt).

7.2 Fälla ihop och fälla upp rullstolen

Fälla ihop rullstolen

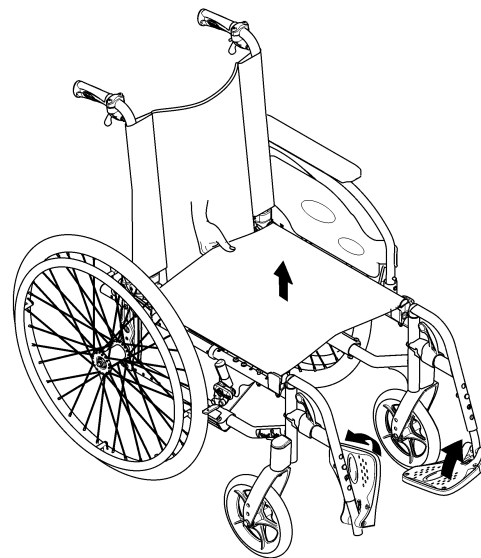

1. Ta bort sittdynan om den ligger på.
2. Fäll ryggbygeln, om sådan finns.
3. Fäll upp fotplattformarna.
4. Dra upp sitsklädseln.
5. Du kan fälla fram ryggstödet om rullstolen är utrustad med ett ryggstöd som är vinklingsbart och fällbart.
6. Dra dragbandet på rullstolens baksida uppåt. Det vinklingsbara och fällbara ryggstödet fälls då framåt.

Fälla upp rullstolen

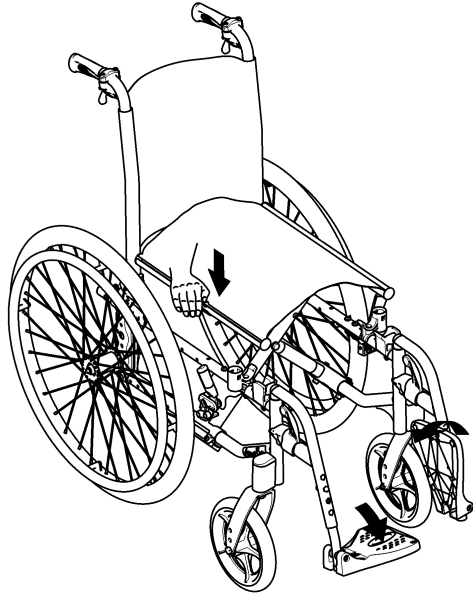

FÖRSIKTIGT!

Risk för att du klämmer fingrarna

Det finns risk för att du kan fastna med fingrarna mellan kanten på sitsen och ramen.

– Håll därför aldrig i sitskanten med fingrarna.

1. Placera rullstolen bredvid dig.
2. Luta rullstolen försiktigt mot dig, om det är möjligt.
3. Tryck på sitskanten närmast dig med handflatan så att sittytan plattas ut.

4. Ställ tillbaka rullstolen plant på golvet och kontrollera att sitskanterna på båda sidorna sitter i guidekomponenterna.
5. Om rullstolen är utrustad med ett ryggstöd som är vinklingsbart och fällbart drar du upp ryggstödet vid körhandtagen tills spärrskruvarna hakar i sidostöden.
6. Fäll ned fotplattorna.
7. Fäll upp ryggbygeln, om sådan finns.

7.3 Lyfta rullstolen



VIKTIGT!

- Lyft aldrig rullstolen i de löstagbara delarna (armstöd, fotstöd).
- Se till att ryggstödet rör sitter fast ordentligt.

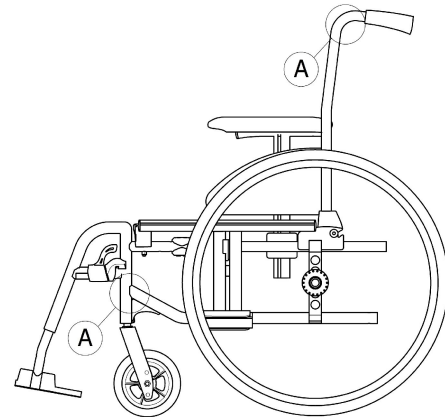

1. Fäll rullstolen enligt avsnitt 7.2 *Fälla ihop och fälla upp rullstolen, sida 56*.
2. Lyft alltid rullstolen genom att ta tag i ramen vid punkterna **A**.

7.4 Ta av och montera drivhjulen



VARNING!

Risk för att du välter

Om drivhjulets löstagbara axel inte sitter fast ordentligt kan hjulet lossna under användning. Det kan göra att du välter.

- Kontrollera alltid att de löstagbara hjulaxlarna sitter fast ordentligt när du monterar ett hjul.

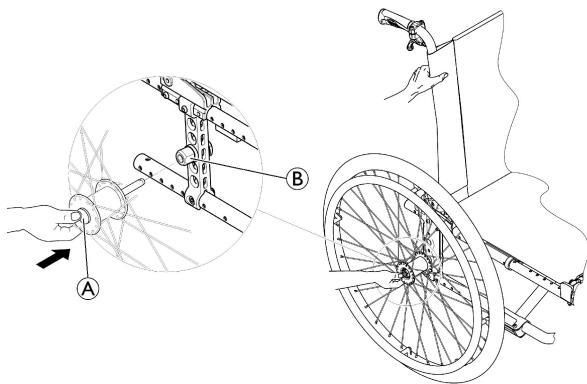

Ta av drivhjulen

1. Frigör bromsarna.
2. Håll rullstolen upprätt med en hand.

3. Håll i hjulet genom den yttre ekerringen runt hjulnavet med den andra handen.
4. Tryck ned knappen på quick release axeln **A** med tummen. Håll in den och dra bort hjulet från mutterstycket **B**.

Montera drivhjulen

1. Frigör bromsarna.
2. Håll rullstolen upprätt med en hand.
3. Håll i hjulet genom den yttre ekerringen runt hjulnavet med den andra handen.
4. Tryck knappen på quick release axeln med tummen och håll den intryckt.
5. Tryck in axeln i mutterstycket **B** tills det tar stopp.
6. Släpp den löstagbara axelns knapp och kontrollera att hjulet sitter ordentligt.

7.5 Transportera den manuella rullstolen utan brukare



FÖRSIKTIGT!

Risk för personskador

- Om det inte går att spänna fast den manuella rullstolen i det transporterande fordonet på ett säkert sätt är Invacares rekommendation att den inte transporteras.

Det finns inga restriktioner för transport av den manuella rullstolen oavsett om transportmedlet är väg- tåg- eller flygtransport. Enskilda transportföretag kan däremot ha egna regler som begränsar eller förbjuder vissa transportmetoder. Fråga respektive transportföretag om reglerna i varje enskilt fall.

- Invacare rekommenderar att du säkrar den manuella rullstolen i golvet på det transporterande fordonet.

7.6 Transportera rullstolen i ett fordon när brukaren sitter i den

Även när rullstolen är ordentligt fastspänd och följande regler följs kan passageraren råka ut för en skada vid en kollision eller ett plötsligt stopp. Därför rekommenderar Invacare starkt att rullstolsanvändaren flyttas över till bilsätet. Ändra eller byt inte ut delar på rullstolen (struktur, ram eller komponenter) utan skriftligt godkännande från Invacare Corporation. Rullstolen har godkänts i test enligt kraven i ISO 7176–19 (frontalkrock).



VARNING!

Risk för allvarlig skada eller dödsfall

Om rullstolen ska användas som säte i ett fordon måste ryggstödshöjden vara minst 400 mm.

Om rullstolen ska transporteras i ett fordon när rullstolsanvändaren sitter i den måste ett fastspänningssystem installeras i fordonet. Rullstolens och brukarens fastspänningssystem måste vara godkända enligt ISO 10542-1. Kontakta din lokala auktoriserade Invacare-leverantör för mer information om hur du skaffar och installerar ett godkänt och kompatibelt fastspänningssystem.



VARNING!

Om det av någon anledning är omöjligt att flytta över rullstolsanvändaren till ett fordonssäte kan rullstolen användas som ett säte i fordonet om följande regler och förfaranden följs. En transportsats (tillval) måste monteras på stolen för detta ändamål.

- Rullstolen måste spännas fast i fordonet med ett fastspänningssystem med fyra fästpunkter.
- Brukaren måste använda ett trepunktsbälte som är förankrat i fordonet.
- Brukaren kan därutöver vara fastspänd med ett höftbälte i rullstolen.



VARNING!

Säkerhetsbälten får endast användas om rullstolsanvändaren väger minst 22 kg (ISO-7176-19).

- Använd inte rullstolen som ett säte i ett fordon om brukarens vikt är mindre än 22 kg.



VARNING!

- Kontakta transportföretaget före resan för information om möjligheterna att tillhandahålla den nedan angivna utrustningen.
- Se till att det finns tillräckligt mycket fritt utrymme kring rullstolen och brukaren så att inte brukaren kommer i kontakt med andra passagerare, bildelar som inte är vadderade, tillval till rullstolen eller fästpunkter för fastspänningssystemet.



VARNING!

- Se till att fästpunkterna på rullstolen inte är skadade och att parkeringsbromsarna är fullt funktionsdugliga.
- Punkteringssäkra däck bör användas under transporten för att undvika problem med bromsarna på grund av minskat lufttryck i däcken.



VARNING!

- Person- eller sakskador kan uppkomma om delar eller tillval till rullstolen lossnar vid en kollision eller ett plötsligt stopp.
- Se till att alla löstagbara delar och extra tillval plockas bort från rullstolen och förvaras säkert i fordonet.
 - Det är mycket viktigt att du lämnar in rullstolen för besiktning av en behörig tekniker efter en olycka, kollision eller liknande.

Ramper och lutande underlag:



VARNING!

Risk för personskador

- Rullstolen kan röra sig okontrollerat framåt eller bakåt av misstag.
- Lämna aldrig brukaren utan uppsyn när rullstolen ska köras upp eller nerför ramper eller lutande underlag.



Därför rekommenderar Invacare starkt att rullstolsanvändaren flyttas över till bilsätet och använder höftbälte.



VIKTIGT!

- Se de bruksanvisningar som medföljer fastspänningssystemet.
- Följande bilder kan skilja sig åt beroende på leverantören av fastspänningssystemet.



Valet av rullstolskonfiguration (sittbredd och djup, hjulbas) påverkar manövrerbarhet och åtkomst till motorfordon.

Spänna fast rullstolen med ett fastspänningssystem med fyra fästpunkter

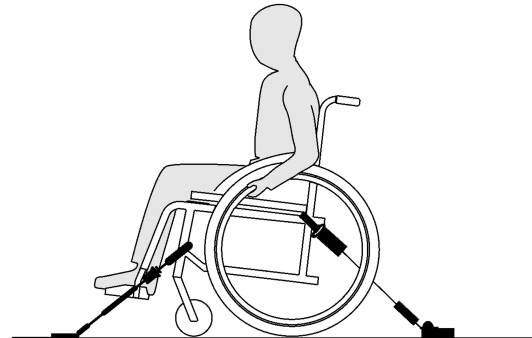

**VARNING!**

- Ställ rullstolen med brukaren framåtvänd i fordonets färdriktning.
- Aktivera rullstolens parkeringsbromsar.
- Aktivera tippskyddet (om sådant finns).

Rullstolens fästpunkter där fastspänningssystemets band måste placeras är markerade med karbinhakesymboler (se följande bilder i Etiketter och symboler i produktavsnittet).

1. Spänn fast rullstolen vid fordonets installerade fästskena med hjälp av de främre och bakre remmarna på fastspänningssystemet med fyra fästpunkter. Se den bruksanvisning som följer med fastspänningssystemet med fyra fästpunkter.

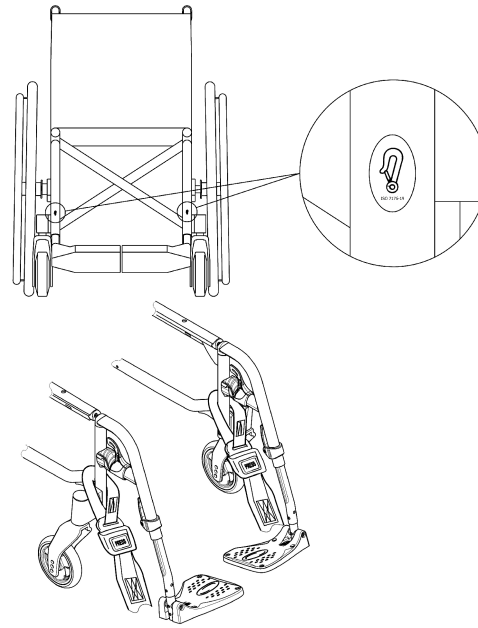
Främre fästpunkter för säkerhetsremmarna:

1. Fäst de främre remmarna ovanför styrhjulstöden enligt bilden ovan (se etiketternas placering).
2. Fäst de främre remmarna vid fästskenan enligt instruktionerna om rekommenderad bästa praxis från säkerhetsbälttestillverkaren.
3. Frigör parkeringsbromsarna och sträck de främre remmarna genom att dra rullstolen bakåt bakifrån.
4. Aktivera parkeringsbromsarna på nytt.

Bakre fästpunkter för karbinhakarna:

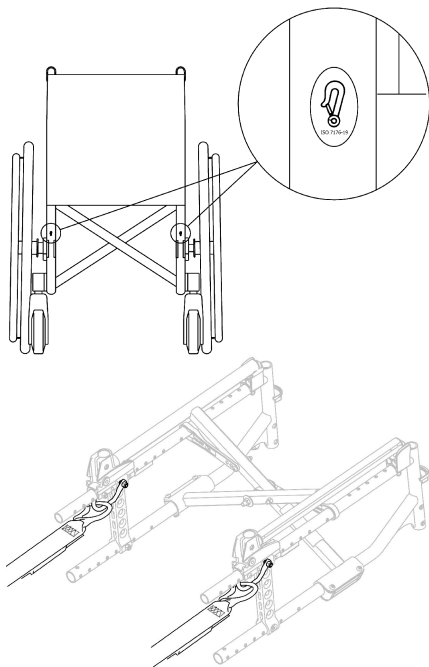

1. Fäst karbinhakarna i de orangefärgade ringarna enligt de båda bilderna ovan (se etiketternas placering).
2. Fäst de bakre remmarna vid fästskenan enligt instruktionerna om rekommenderad bästa praxis från säkerhetsbältstillverkaren.
3. Dra åt remmarna.



VIKTIGT!

- Se till att karbinhakarna är försedda med halkskydd så att de inte glider åt sidan på axeln.



VIKTIGT!

- Kontrollera att kolvarna sitter fast ordentligt på båda sidor och i samma position på den utstansade delen av fästskenan.
- Se till att vinkeln mellan fästskenorna och remmarna är mellan 40 och 45 grader.

Anpassa höftbältet



VARNING!

Höftbältet kan användas som tillägg till, men aldrig istället för, ett godkänt fastspänningssystem (trepunktsbälte).

1. Justera höftbältet så att det passar rullstolens brukare, se avsnitt 4.5 *Höftbälte*, sida 36.

Montera den särskilda anslutningsatsen för Comfort-versionen



VARNING!

En särskild anslutningsats (tillval) måste användas vid biltransport. Inget annat tillbehör är tillåtet! Monteringsanvisningar medföljer anslutningsatsen. Kontakta din leverantör för mer information.

Fästa trepunktsbältet

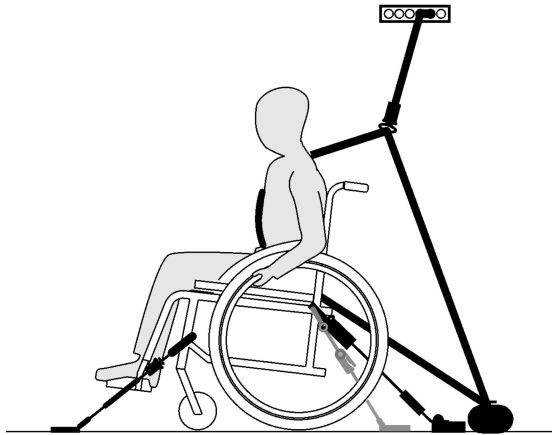

VIKTIGT!

Bilden ovan kan skilja sig åt beroende på leverantören av fastspänningssystemet.



VARNING!

- Se till att trepunktsbältet sitter så nära kroppen som möjligt på brukaren utan att orsaka obehag och se till att det inte är vridet.
- Se till att inga av rullstolens delar, t.ex. armstöd eller hjul, sitter mellan trepunktsbältet och brukarens kropp.
- Se till att säkerhetsbältet löper fritt från brukaren till förankringspunkten och att inga delar av fordonet, rullstolen, sitsen eller valfria tillbehör sitter i vägen.
- Se till att bäckenbältet sitter åt ordentligt över brukarens höfter och att det inte kan åka upp till bukområdet.
- Se till att brukaren kan nå frigöringsmekanismen utan hjälp.



1. Fäst trepunktsbältet enligt instruktionerna i den bruksanvisning som tillhandahålls med trepunktsbältet.



VIKTIGT!

- Fäst fastspänningssystemets (trepunktsbältet) bälten så långt ned över bäckenet att vinkeln på bältet ligger inom det rekommenderade området (A) på 30 till 75 grader mot horisontalplanet. En skarp vinkel är att föredra, men den ska aldrig överstiga 75 grader.

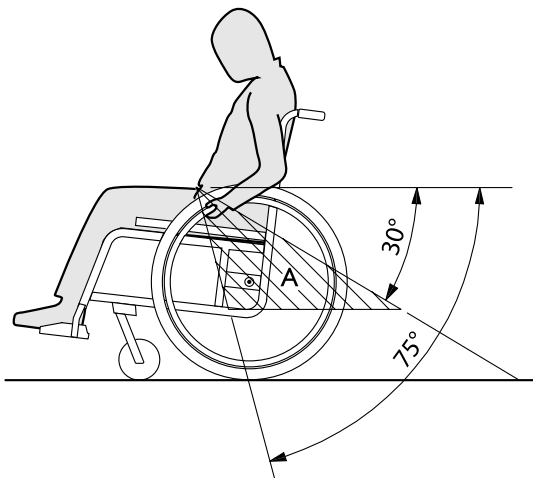

8 Underhåll

8.1 Säkerhetsinformation



VARNING!

Vissa material försämras naturligt med tiden. Detta kan leda till skador på vissa av rullstolens delar.

- Rullstolen bör besiktigas av en behörig tekniker eller annan person med adekvat utbildning minst en gång om året eller när den inte har använts under en längre tid.



Emballage vid retur

När rullstolen skickas till en auktoriserad leverantör måste den förpackas på lämpligt sätt så att den inte skadas under frakten.

8.2 Underhållsschema

Utför följande visuella inspektioner och underhållsåtgärder regelbundet, eller se till att de utförs av någon annan, så att rullstolen alltid är säker och tillförlitlig att använda.

	varje vecka	varje månad	varje år
Kontrollera däcktrycket	x		
Kontrollera att drivhjulen sitter fast som de ska	x		

	varje vecka	varje månad	varje år
Kontrollera höftbältet	x		
Kontrollera fällmekanismen		x	
Kontrollera länkhjulen		x	
Kontrollera skruvar		x	
Kontrollera ekrar		x	
Kontrollera parkeringsbromsarna		x	
Låt en behörig tekniker eller annan person med adekvat utbildning kontrollera rullstolen			x

Allmän visuell inspektion

1. Kontrollera om rullstolen har lösa delar, sprickor eller andra defekter.
2. Om du hittar något fel ska du omedelbart sluta använda rullstolen för kontakta en auktoriserad leverantör.

Kontrollera däcktrycket

1. Kontrollera däcktrycket, se avsnittet "Däck" för mer information.
2. Pumpa däcken till erforderligt tryck.
3. Kontrollera samtidigt däckmönstrets djup.
4. Byt ut däcken vid behov.

Kontrollera att drivhjulen sitter fast som de ska

1. Dra i drivhjulet för att kontrollera att den löstagbara axeln sitter fast ordentligt. Hjulet ska inte lossna.
2. Om drivhjulen inte sitter som de ska kan du ta bort smuts och eventuella ansamlingar. Om problemet kvarstår kan de löstagbara hjulaxlarna monteras om av en behörig tekniker eller annan person med adekvat utbildning.

Kontrollera höftbältet

1. Kontrollera att höftbältet är rätt justerat.



VIKTIGT!

- Lösa höftbälten ska justeras av en auktoriserad leverantör.
- Skadade höftbälten måste bytas ut av en behörig tekniker eller annan person med adekvat utbildning.

Kontrollera fällmekanismen

1. Kontrollera att fällmekanismen fungerar och rör sig obehindrat.

Kontrollera länkhjulen

1. Kontrollera att länkhjulen kan svänga fritt.
2. Avlägsna smuts och hår från länkhjulagren.
3. Felaktiga eller slitna länkhjul måste bytas ut av en behörig tekniker eller annan person med adekvat utbildning.

Kontrollera skruvar

Det kan hända att skruvarna lossnar vid konstant användning.

1. Kontrollera att skruvarna är ordentligt åtdragna och inte kan röra sig (på fotstödet, framhjulet, framhjulsskyddet, sitsklädseln, sidorna, ryggstödet, ramen, sittmodulen).
2. Dra åt alla lösa skruvar till lämpligt åtdragningsmoment. Se uppgift om detta i servicemanualen som finns på Internet: www.invacare.eu.com.



VIKTIGT!

- Självlåsande skruvar, muttrar eller bindemedel för gänglåsning används för flera anslutningar. Om dessa lossar måste de ersättas med nya självlåsande skruvar eller muttrar eller säkras med bindemedel för gänglåsning på nytt.
- Självlåsande skruvar/muttrar måste bytas ut av en behörig tekniker eller annan person med adekvat utbildning.

Kontrollera att ekrarna är spända

Ekrarna ska inte vara lösa eller böjda.

1. Lösa ekrar måste dras åt av en behörig tekniker eller annan person med adekvat utbildning.
2. Trasiga ekrar måste bytas ut av en behörig tekniker eller annan person med adekvat utbildning.

Kontrollera parkeringsbromsarna

1. Kontrollera att parkeringsbromsarna har rätt position. Bromsen är korrekt inställd om bromsbacken trycker ned däcket några millimeter när bromsen slås till.
2. Om du upptäcker att bromsen inte är korrekt inställd ska den justeras av en behörig tekniker eller annan person med adekvat utbildning.

! **VIKTIGT!**

Parkeringsbromsarna måste ställas in igen efter att du byter ut drivhjulen eller ändrar deras position.

Kontroll efter en kraftig kollision eller stöt**!** **VIKTIGT!**

Rullstolen kan få skador som inte är synliga om den råkar ut för en kraftig kollision eller stöt.
– Det är mycket viktigt att du lämnar in rullstolen för besiktning av en behörig tekniker eller annan person med adekvat utbildning efter en kraftig kollision eller stöt.

Reparera eller byta en innerslang

1. Ta av drivhjulet och släpp ut luften från innerslangen.
2. Ta av ena däcksidan från hjulringen med hjälp av ett cykeldäckverktyg. Använd inte vassa objekt, t.ex. en skruvmejsel, eftersom de kan skada innerslangen.
3. Dra ut innerslangen ur däck.
4. Reparera innerslangen med en cykelreparationssats eller byt ut slangen vid behov.
5. Pumpa slangen något så att den blir rund.
6. Sätt in ventilen i hjulringens ventilhål och lägg in slangen i däck (slangen ska ligga runt hela däck utan veck).
7. Lyft tillbaka däcksidan över hjulringens kant. Börja i närheten av ventilen och använd ett cykeldäckverktyg. Kontrollera runt hela däck att inte innerslangen fastnar mellan däck och hjulringens kant.
8. Pumpa däck till maximalt användningstryck. Kontrollera att det inte puser ut luft ur däck.

Reservdelar

Alla reservdelar kan beställas från en auktoriserad Invacare-leverantör.

8.3 Rengöring och desinfektion**8.3.1 Allmän säkerhetsinformation****FÖRSIKTIGT!****Risk för kontaminering**

– Vidta försiktighetsåtgärder för dig själv och använd lämplig skyddsutrustning.

**VIKTIGT!**

Felaktiga vätskor och metoder kan skada produkten.

- Alla rengöringsmedel och desinfektionsmedel som används måste vara effektiva, kompatibla med varandra och måste skydda de material som de är avsedda att rengöra.
- Använd aldrig korroderande vätskor (alkaliska ämnen, syror etc.) eller slipande rengöringsmedel. Vi rekommenderar ett vanligt rengöringsmedel för hushållsbruk som t.ex. diskmedel, om inte annat anges i rengöringsanvisningarna.
- Använd aldrig ett lösningsmedel (cellulosathinner, aceton etc.) som ändrar strukturen i plasten eller löser upp fästa etiketter.
- Se alltid till att produkten är helt torr innan den tas i bruk igen.



För rengöring och desinfektion i kliniska eller långvårdsmiljöer gäller riktlinjer för institutionell hygien.

8.3.2 Intervall för rengöring



VIKTIGT!

Regelbunden rengöring och desinfektion förbättrar smidig drift, förlänger livslängden och förhindrar kontaminering.

Rengör och desinficera produkten

- regelbundet då den är i bruk,
 - före och efter underhållsprocedurer,
 - när den har kommit kontakt med kroppsvätskor
- Innan den används med en ny brukare.

8.3.3 Rengöring



VIKTIGT!

Smuts, sand och saltvatten kan skada hjullagren, och delar av stål kan rosta om ytan skadas.

- Utsätt endast rullstolen för sand och saltvatten under kortare perioder och rengör den efter varje utflykt till stranden.
- Om rullstolen är smutsig ska du torka av smutsen så snart som möjligt med en fuktig trasa och sedan torka den noggrant.

1. Ta bort eventuella alternativ som monterats (endast alternativ som inte kräver verktyg).
2. Torka av de enskilda delarna med en trasa eller en mjuk borste, vanliga hushållsrengöringsmedel (pH = 6–8) och varmt vatten.

3. Skölj delarna med varmt vatten.
4. Torka delarna noga med en torr trasa.



Nötta målade metallytor kan putsas upp med bilpolermedel och mjukt vax.

Rengöra klädseln

Instruktioner för rengöring av klädseln finns på etiketterna på sitsen, dynan och ryggstödsklädseln.



Om möjligt ska kardborrebanden (de självfästande delarna) alltid stängas vid tvätt, för att förhindra att det samlas skräp och trådar på kardborrebanden och att klädseln skadas av dem.

8.3.4 Tvätt

1. Ta bort alla lösa och löstagbara överdrag och tvätta dem i tvättmaskin enligt tvättanvisningarna på respektive överdrag.
2. Ta bort alla vadderade delar som sittdynor, armstöd, huvudstöd eller nackstöd med fasta vadderade delar, vaddynor och rengör dem separat.



De vadderade delarna kan inte rengöras med en högtryckstvätt eller en vanlig vattenstråle.

3. Spraya ett rengöringsmedel på rullstolsramen, t.ex. bilrengöringsmedel med vax, och låt verka.
4. Skölj sedan av rullstolsramen med en högtryckstvätt eller vanlig vattenstråle, beroende på hur smutsig rullstolen är. Rikta inte strålen mot lager eller dräneringshål. Om rullstolsramen tvättas i maskin får vattnet vara högst 60 °C.

 Använd endast vatten och mild tvål när du rengör bordet.

5. Låt rullstolen torka i ett torkskåp. Ta bort delar där vatten samlats, t.ex. slutet på rör, tubringar osv. Om rullstolen har tvättats i en maskin rekommenderar vi att den torkas med tryckluft.

Tyg belagt med elastiskt polyuretan (PU)

Lättare fläckar på tyget kan tas bort med en fuktig trasa och ett mildt rengöringsmedel. Större och svårare fläckar kan behöva behandlas med alkohol- eller terpentinbaserade medel och sedan tvättas med varmt vatten och ett mildt rengöringsmedel.

Tyget kan tvättas i temperaturer upp till 60 ° C. Vanliga rengöringsmedel kan användas.

 Alla delar av rullstolen med tygklädsel belagd med elastiskt polyuretan (PU), t.ex. armstödsdynor, vaddynor och huvudstöd eller nackstöd, ska rengöras enligt instruktionerna ovan.

8.3.5 Desinfektion

Rullstolen kan torkas av eller sprejas med godkända desinfektionsmedel.

 Spreja ett mildt rengörings- och desinfektionsmedel (bakteriedödande och svampdödande) som uppfyller standarderna EN1040/EN1276/EN1650 och följ tillverkarens anvisningar.

1. Torka av alla åtkomliga ytor med en mjuk trasa och vanligt desinfektionsmedel för hemmabruk.
2. Låt produkten lufttorka.

9 Felsökning

9.1 Säkerhetsinformation

Fel kan inträffa till följd av den dagliga användningen, justeringar eller förändrade krav på rullstolen. Tabellen nedan hjälper dig att identifiera och åtgärda fel.

En del av åtgärderna i listan måste utföras av en behörig tekniker. De är markerade. Vi rekommenderar dock att *alla* justeringar utförs av en behörig tekniker.



FÖRSIKTIGT!

- Om du upptäcker ett fel på rullstolen, t.ex. avsevärt förändrade hanteringsegenskaper, ska du omedelbart sluta använda rullstolen och kontakta din leverantör.

9.2 Identifiera och åtgärda problem

Problem	Möjlig orsak	Åtgärd
Rullstolen rör sig inte i en rak linje	Felaktigt däcktryck i ett av drivhjul	Korrigera däcktrycket, → 11.3 Däck, sida 76
	En eller flera ekrar är trasiga	Byt ut felaktiga ekrar, → behörig tekniker eller annan person med adekvat utbildning
	Ekrarna är ojämnt spända	Dra åt lösa ekrar, → behörig tekniker eller annan person med adekvat utbildning
	Länkhjulslagren är smutsiga eller skadade	Rengör lagren eller byt ut länkhjulet, → behörig tekniker eller annan person med adekvat utbildning
Rullstolen tippar bakåt för lätt	Drivhjul	Montera drivhjul längre bak, → behörig tekniker eller annan person med adekvat utbildning
	Ryggvinkeln är för stor	Minska ryggstödsvinkeln, → behörig tekniker eller annan person med adekvat utbildning
	Sittvinkeln är för stor	Montera styrhjul upptill på framgaffeln, → behörig tekniker Välj en mindre framgaffel, → behörig tekniker eller annan person med adekvat utbildning
Bromsarna tar dåligt eller olika mycket	Felaktigt däcktryck i ett eller båda bakdäcken	Korrigera däcktrycket, → 11.3 Däck, sida 76
	Felaktig bromsinställning	Korrigera bromsinställningen, → behörig tekniker eller annan person med adekvat utbildning
Rullmotståndet är väldigt högt	Bakdäcken har för lågt däcktryck	Korrigera däcktrycket, → 11.3 Däck, sida 76
	Drivhjul	Se till att drivhjul blir parallella, → behörig tekniker eller annan person med adekvat utbildning

Problem	Möjlig orsak	Åtgärd
Länkhjulen kränger när det går fort	Länkhjulsaxeln är för dåligt åtdragen	Dra länkhjulets axel något, → behörig tekniker eller annan person med adekvat utbildning
	Länkhjulet är blankslitet	Byt länkhjul, → behörig tekniker eller annan person med adekvat utbildning
Länkhjulet är stelt eller sitter fast	Länkhjulet lager är smutsiga eller defekta	Rengör lagren eller byt ut länkhjulet, → behörig tekniker eller annan person med adekvat utbildning
Rullstolen är svår att fälla upp	Ryggstödsklädseln sitter för hårt åtdragen	Lossa kardborrebanden på ryggstödsklädseln något, → 3.5.2 Klädsel till justerbart ryggstöd, sida 15

10 Återanvändning

10.1 Förvaring



VIKTIGT!

- Risk för skador på produkten
- Förvara inte produkten nära värmekällor.
 - Förvara aldrig andra föremål ovanpå rullstolen.
 - Förvara rullstolen inomhus på en torr plats.
 - Se temperaturbegränsningen i kapitel 11 *Teknisk Data, sida 74.*

Efter en längre förvaringsperiod (längre än fyra månader) måste rullstolen inspekteras i enlighet med kapitel 8 *Underhåll, sida 65.*

10.2 Kassering

Tänk på miljön och återvinn produkten genom att lämna in den på en återvinningscentral när den inte längre kan användas.

Ta isär produkten och dess komponenter så att de olika materialen kan separeras och återvinnas individuellt.

Kassering och återvinning av begagnade produkter och förpackningar måste följa de lagar och föreskrifter som gäller för avfallshantering i respektive land. Kontakta det företag som sköter den lokala avfallshanteringen för att få information.

10.3 Rekonditionering

Den här produkten kan återanvändas. Gör följande när produkten ska rekonditioneras för en ny användare:

- Inspektion
- Rengöring och desinfektion
- Anpassning till den nya användaren

Detaljerad information finns i 8 *Underhåll, sida 65* och i servicemanualen för produkten.

Se till att bruksanvisningen överlämnas tillsammans med produkten.

Om skador eller fel upptäcks ska produkten inte återanvändas.

11 Teknisk Data

11.1 Mått och vikt

Alla mått- och viktspecifikationer hänvisar till ett stort utbud av standardkonfigurationer av rullstolen. Mått och vikt (baseras på ISO 7176-1/5/7) kan variera beroende på konfiguration.

! VIKTIGT!

- I vissa konfigurationer kommer rullstolens totala mått att överstiga de godkända gränserna för den användningsklara rullstolen, vilket i sin tur omöjliggör åtkomst till nödutgångar.
- I vissa konfigurationer överstiger rullstolen den rekommenderade storleken för tågresor inom EU.

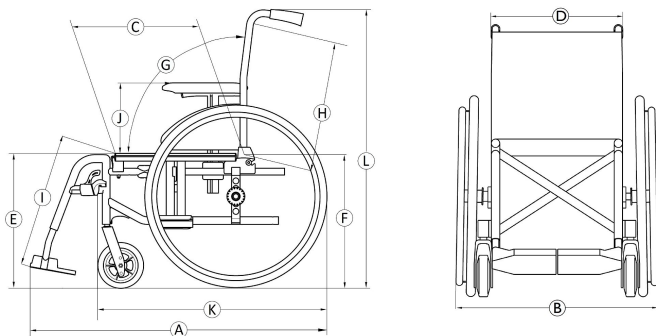

	Brukarens maxvikt	125 kg
Ⓐ	Total längd med benstöd	962 – 1185 mm
Ⓑ	Total bredd	570 – 710 mm
	Längd hopvikt	765 – 1200 mm
	Bredd hopvikt	285 – 355 mm
	Höjd hopvikt	795 – 1510 mm
	Totalvikt	från 12,7 – 28,2 kg
	Vikt för den tyngsta delen	7,5 – 12,4 kg
	Statisk stabilitet	Medlut: 0° – 17° Motlut: 0° – 7° Sidolutning: 0° – 17°
	Sitsvinkel	0° – 8°
Ⓒ	Effektivt sittdjup	395 – 500 mm
Ⓓ	Effektiv sittbredd	370 – 505 mm, i steg om 25 mm
Ⓔ	Sittytans höjd i framkanten	345 – 550 mm, i steg om 25 mm
Ⓕ	Sittytans höjd i bakkanten	345 – 550 mm, i steg om 25 mm

Ⓒ	Ryggstödsvinkel	Räckvidd: $-15^\circ / +30^\circ$ Fast: 90° Justerbart: $90^\circ (-15^\circ/+15^\circ)$ steglös Ryggfällning: $90^\circ (0^\circ/+30^\circ)$, i steg om 10°
Ⓗ	Ryggstödshöjd	325 – 610 mm
Ⓘ	Avstånd mellan fotstöd till sits	160 – 565 mm, i steg om 10 mm
	Ben till sittplattans ytvinkel	$0^\circ - 90^\circ$
Ⓝ	Armstöd till sitthöjd	Räckvidd: 170 – 300mm Nr 1: 200 – 280 mm Nr 2: 240 mm Nr 3: 170 – 295 mm Nr 4: 210 – 300 mm
	Framre utrymme för armstödsstruktur	190 – 350mm
	Drivringens diameter	520 – 540 mm
	Horisontal placering av axel	$-55 / + 42,5$ mm
	Minsta vändradie	790 mm
	Förvaringsbredd	250 – 320 mm
	Förvaringshöjd	566 – 1000 mm
	Förvaringslängd	från 695 – 1130 mm
Ⓚ	Total längd utan benstöd	720 – 860 mm

Ⓛ	Total höjd	795 – 1510 mm
	Svängbredd	1120 – 1505 mm
	Maximal lutning för bromsen	7°

11.2 Maxvikt för borttagbara delar

Maxvikt för borttagbara delar	
Del:	Maxvikt:
Vinkeljusterbart benstöd med vaddyna och fotstöd	3,2 kg
Armstöd	2,0 kg
Drivhjul 600 mm (24 tum) massivt med drivring och ekerskydd	2,5 kg
Huvudstöd/nackstöd/kindstöd	1,4 kg
Bålstöd	0,8 kg
Ryggdyna	2,0 kg
Sittdyna	1,9 kg
Brickbord	3,9 kg

11.3 Däck

Det optimala trycket beror på däcktypen:

Däck	Maxtryck		
Pneumatiskt däck: 515 mm (20 tum), 560 mm (22 tum); 610 mm (24 tum)	4,5 bar	450 kPa	65 psi
Pneumatiskt lågprofildäck: 560 mm (22"), 610 mm (24")	7,5 bar	750 kPa	110 psi
Schwalbe® Marathon Plus Evolution-däck: 610 mm (24 tum)	10 bar	1 000 kPa	145 psi
Massivt däck: 305 mm (12 tum); 515 mm (20 tum); 560 mm (22 tum), 610 mm (24 tum)	-	-	-
Massivt däck: 150 mm (6 tum); 140 mm (5 1/2 tum); 125 mm (5 tum); 200 mm (8 tum)	-	-	-
Pneumatiskt däck: 200 mm (8 tum)	2,5 bar	250 kPa	36 psi



Kompatibiliteten för däcken som anges ovan beror på rullstolens konfiguration och/eller modell.



Om du får punktering på ett däck kan du kontakta en lämplig verkstad (t.ex. en cykelreparatör eller cykelåterförsäljare) och få innerslangen utbytt av en fackman.



Däckets dimension är markerad på däcksidan. Byte till lämpliga däck måste utföras av en behörig tekniker eller annan person med adekvat utbildning.





FÖRSIKTIG!

– Lufttrycket i däcken måste vara lika på båda sidor för att bromsarna ska fungera effektivt och att rullstolen ska vara lätt att köra.

11.4 Material

Ram/ryggstödsrör	Aluminium, stål
Klädsel (sits och ryggstöd)	PUR-skum, nylontyg och polyester
Körhandtag	PVC
Plastdelar som bromshandtag, sidoskydd, fotplattor, armstödsdynor och delar av de flesta alternativen	Termoplast (t.ex. PA, PP, ABS och PUR) enligt märkningen på delarna
Fällmekanism/vertikal bygel/klämdelar/hjulgafflar	Aluminium, stål
Skrubar, brickor och muttrar	Stål

 Alla material som används är rostskyddade. Vi använder endast material och komponenter som följer REACH-direktivet.

 Stölskydds- och metalldetektorsystem: I sällsynta fall kan materialen som används i rullstolen aktivera stölskydds- och metalldetektorsystem.

11.5 Miljöförhållanden

	Förvaring och transport	Drift
Temperatur	-20 °C till 40 °C	-5 °C till 40 °C
Relativ luftfuktighet	20 %–90 % vid 30 °C, icke-kondenserande	
Atmosfäriskt tryck	800–1 060 hPa	

 Tänk på att när en rullstol har förvarats i låga temperaturer måste den anpassas enligt kapitlet 8 *Underhåll, sida 65* före användning.

Invacare distributors

Sverige:

Invacare AB

Fagerstagatan 9

S-163 53 Spånga

Tel: (46) (0)8 761 70 90

Fax: (46) (0)8 761 81 08

sweden@invacare.com

www.invacare.se



Invacare France Operations SAS

Route de St Roch

F-37230 Fondettes

France

1608515-G 2021-10-25



Making Life's Experiences Possible®



Yes, you can.®